

# **ANEXO INTERPRETACIÓN**

# **TEST DE LOS**

# **COLORES DE**

# **LÜSCHER**

ADVERTENCIA: Este Manual de Interpretación corresponde a un ANEXO asociado al Curso Test de los Colores de Luscher [www.aprendepsicologia.com](http://www.aprendepsicologia.com)

# INDICE DE CONTENIDOS

<b>LÁMINA DEL GRIS</b>	<b>7</b>
GRIS +0	8
GRIS +1	10
GRIS +2	13
GRIS +3	16
GRIS +4	18
<b>LÁMINA DE LOS 8 COLORES</b>	<b>21</b>
<b>LAS FUNCIONES +</b>	<b>22</b>
+0 GRIS	22
+1 AZUL	23
+2 VERDE	24
+3 ROJO	26
+4 AMARILLO	27
+5 VIOLETA	29
+6 MARRÓN	30
+7 NEGRO	31
<b>LAS FUNCIONES X</b>	<b>33</b>
X 0 GRIS	33
X 1 AZUL	34
X 2 VERDE	35
X 3 ROJO	36
X4 Amarillo	37
X5 Violeta	39
X6 Marrón	40
X7 Negro	41
<b>LAS FUNCIONES =</b>	<b>42</b>

=0 Gris	42
=1 Azul	43
=2 Verde	44
= 3 Rojo	46
=4 Amarillo	47
= 5 Violeta	49
= 6 Marrón (Café)	50
= 7 Negro	51
<b>LAS FUNCIONES -</b>	<b>52</b>
-0 Gris	53
-1 Azul	57
-2 Verde	61
-3 Rojo	65
-4 Amarillo	69
-5 Violeta	73
- 6 Marrón	77
-7 Negro	82
<b>LÁMINA DE LAS FORMAS</b>	<b>87</b>
Forma –	88
Forma +	90
<b>LÁMINA DE LOS 4CF</b>	<b>94</b>
4 CF 0	95
4 CF 1	96
4 CF 2	97
4 CF 3	98
<b>LÁMINA DE LAS VARIACIONES DEL AZUL</b>	<b>100</b>

Azul 0	101
Azul 1	102
Azul 2	103
Azul 3	104
<b>LÁMINA DE LAS VARIACIONES DEL VERDE</b>	<b>105</b>
Verde 0	106
Verde 1	107
Verde 2	108
Verde 3	109
<b>LÁMINA DE LAS VARIACIONES DEL ROJO</b>	<b>111</b>
Rojo 0	112
Rojo 1	113
Rojo 2	114
Rojo 3	115
<b>LÁMINA DE LAS VARIACIONES DEL AMARILLO</b>	<b>116</b>
Amarillo 0	117
Amarillo 1	118
Amarillo 2	119
Amarillo 3	120
<b>ASPECTOS PROFUNDOS DE LA PERSONALIDAD (FRUSTRACIÓN/ COMPENSACIÓN)</b>	<b>121</b>
[+ 1] FRUSTRACION EN EL AMBITO ORAL	122
<b>(+2) COMPENSACION EN EL AMBITO ANAL</b>	<b>122</b>
[ + 1] FRUSTRACION EN EL AMBITO ORAL	124
[+ 1] FRUSTACION EN EL AMBITO ORAL	126
[+2] FRUSTACION EN EL AMBITO ANAL	128

[+2] FRUSTACION EN EL AMBITO ANAL	130
[+2] FRUSTACION EN EL AMBITO ANAL	132
[+3] FRUSTRACION EN EL AMBITO GENITAL	134
[+3] FRUSTRACION EN EL AMBITO GENITAL	136
[+3] FRUSTRACION EN EL AMBITO GENITAL	138
[+4] FRUSTRACION EN EL AMBITO VISUAL	140
[+ 4] FRUSTRACION EN EL AMBITO VISUAL	142
[+4] FRUSTRACION EN EL AMBITO VISUAL	144
<b>AMBIVALENCIAS</b>	<b>146</b>
+ 1 AMBIVALENCIA EN EL AMBITO ORAL	147
+ 2 AMBIVALENCIA EN EL AMBITO ANAL	148
+ 3 AMBIVALENCIA EN EL AMBITO GENITAL	149
+ 4 AMBIVALENCIA EN EL AMBITO VISUAL	150
<b>CONFLICTOS</b>	<b>151</b>
CONFLICTO EN EL ÁMBITO ORAL (1)	152
CONFLICTO EN EL ÁMBITO ANAL (2)	153
CONFLICTO EN EL ÁMBITO GENITAL (3)	154
CONFLICTO EN EL ÁMBITO VISUAL (4)	155

# **LÁMINA DEL GRIS**

**Mide: Disposición del Ánimo**

---

## GRIS +0

+0+1-2

Aspira a condiciones de vida ordenadas que le garanticen la existencia de un vínculo afectivo y de una adecuada satisfacción.

+0+1-3

No puede soportar más las exigencias insostenibles y extenuantes a las que está sometido. Aspira a condiciones de vida tranquilas y ordenadas que permitan satisfacción existencial.

+0+1-4

Se esfuerza por tener condiciones de vida tranquila y ordenada. Gracias a una relación consolidada, desea poder sentirse protegido en una situación satisfactoria.

+0+2-1

Tiene secretamente fuertes reparos hacia los demás y rechaza obstinadamente una relación porque no le es satisfactoria. Mantiene por prudencia las propias aversiones bajo control. De este modo procura reprimir los conflictos abiertos, buscando conservar la calma exterior y las mejores condiciones posibles, y junto con esto, evitar sufrir un tratamiento desventajoso.

+0+2-3

Quiere mantenerse protegido de las condiciones de vida extenuantes y las exigencias injustas e insoportables del medio. Mantiene por prudencia sus aversiones bajo control. Busca, al mismo tiempo, reprimir los conflictos abiertos. Quiere conservar la calma exterior y las mejores condiciones posibles y, al mismo tiempo, evitar el tener que soportar un tratamiento desventajoso.



+0+2-4

Persigue el objetivo prefijado no sólo con rígida coherencia, sino también con táctica y cálculo. Está decidido con firme voluntad a construir una situación de orden durable para garantizar la satisfacción de las propias necesidades.

+0+3-1

Encuentra que faltan condiciones para poder sentirse satisfecho y al amparo en una confiada pertenencia. Se encuentra, por eso, en un estado de ánimo internamente agitado y tenso. Es importante, para él, encontrar condiciones de vida estables y relaciones cordiales que lo conduzcan a un equilibrio interno.

+0+3-2

Es para él importante el tener que proteger sus intereses para no dejarse tratar desventajosamente. Desea lograr condiciones de vida estables y relaciones cordiales que contribuyan a su equilibrio interno.

+0+3-4

Para él es importante concentrarse en sus determinados intereses. Trata de vivir gracias a relaciones cordiales, en condiciones estables que contribuyan a su equilibrio interno.

+0+4-1

Trataría de escapar de su situación actual, porque le parece imposible gozar del sentimiento de una pertenencia confiada en las condiciones insatisfactorias en que vive. Sin embargo, por el momento se esfuerza por adecuarse a las circunstancias, para

mantener lo más posible una situación de orden, a lo menos exteriormente. Quisiera, también, impedir un quiebre peligroso, para no perder totalmente la estabilidad externa y el equilibrio interno.

+0+4-2

Tiene, en realidad, una fuerte necesidad de liberarse de las condiciones de vida que lo oprimen y de evadirse de la situación existencial que lo limita. Sin embargo, se ve obligado a adecuarse de la mejor manera posible a las circunstancias, para conservar lo más que pueda un orden, al menos exterior.

+0+4-3

No puede soportar más la realidad de las situaciones extenuantes en que vive y de las presiones insostenibles a las que está expuesto. Escaparía para liberarse de las condiciones de vida que lo atormentan. Se esfuerza por conservar el orden exterior como mejor pueda y de impedir situaciones de franco conflicto abierto, para no perder del todo la estabilidad externa y el equilibrio interno.

---

## **GRIS +1**

+1+0-2

Se siente en una situación desventajosa porque le faltan condiciones que lo hagan sentirse psicológicamente protegido. Desea ardientemente una relación íntima que le ofrezca satisfacción en el campo afectivo y sensual, y que al mismo tiempo, llene las exigencias que en la situación actual se encuentran insatisfechas.

+1+0-3

Siente como una opresión el tener que soportar las presiones insostenibles a las que está sometido y las condiciones tormentosas en que vive. Desea ardientemente una relación de confianza, en que se sienta tratado con la consideración necesaria como para que pueda sentirse psicológicamente protegido.

+1+0-4

Desea ardientemente una relación afectuosa de confianza, un vínculo que le dé calor humano y que le garantice un tranquilizante sentimiento de protección, de satisfacción y de confianza en la relación.

+1+2-0

Tiene miedo de perder en algo y de estar en una situación de desventaja. Por esto, pide con impaciencia que le sean satisfechos inmediatamente sus deseos y sus necesidades.

+1+2-3

Siente como un tormento las condiciones insoportables en que vive y no puede soportar más las presiones insostenibles del medio. Pretende que le sean garantizadas de todas maneras, y con seguridad, las condiciones capaces de ofrecer tranquilidad y satisfacción.

+1+2-4

Pretende que una relación sea digna de confianza, absolutamente fiel y segura. Ya que desea ardientemente sentirse protegido, pide una entrega afectiva llena de cuidados, y tiene una fuerte necesidad de unión sentimental o de ternuras

físicas, como signo de la devoción de su pareja y de la armonía de esta relación.

+1+3-0

Querría un cambio de la situación presente que no le satisface. Desea ardientemente, y con impaciencia, obtener un sentimiento de protección y una unión que lo tranquilice y le permita una satisfacción sensual.

+1+3-2

Tiene la fuerte necesidad de poder dedicarse, sin impedimentos o limitaciones, a una relación que le permita la unión sentimental y la satisfacción sensual.

+1+3-4

Desea ardientemente una relación que le garantice protección afectuosa, permita la unión sentimental y le brinde satisfacción sensual requerida.

+1+4-0

Encuentra la situación insatisfactoria e insoportable. Desea evadirse y presiona con impaciencia por un cambio. Quiere ardientemente encontrar comprensión y atención para él, y liberarse de las condiciones oprimentes en que vive. Querría, sobre todo, poderse renovar sintiéndose tranquilamente protegido y a sus anchas en un confort sin preocupaciones.

+1+4-2

Desea ardientemente encontrar comprensión y atención en lo que a él respecta, y desea, también, ser liberado de las

condiciones oprimentes y sofocantes. Querría, sobre todo, poderse renovar sintiéndose tranquilamente protegido y a sus anchas en un confort sin preocupaciones.

+1+4-3

No puede soportar más las condiciones de vida extenuantes y las presiones insostenibles del medio. Desea ardientemente encontrar comprensión y atención para él, y ser liberado de las condiciones de vida oprimentes y tormentosas. Querría, sobre todo, poderse renovar sintiéndose tranquilamente protegido y a sus anchas en un confort sin preocupaciones.

---

## **GRIS +2**

+2+0-1

Siente que le faltan las condiciones para poder sentirse a sus anchas y satisfecho en el ámbito de una pertenencia confiada. Se opone, por eso, a las condiciones de vida que no lo satisfacen y persevera en un obstinado rechazo, permaneciendo encerrado en sí mismo.

+2+0-3

Está indignado por las condiciones de vida que no lo satisfacen y persevera en un rechazo de protesta.

+2+0-4

Se opone con porfiada obstinación a las condiciones de vida que no lo satisfacen y persevera en un rechazo de protesta.

+2+1-0

Siente un violento rechazo por una condición que no lo satisface. Está insatisfecho y presiona impacientemente por un cambio de las condiciones en que está viviendo.

+2+1-3

No puede soportar más las condiciones de vida extenuantes y las exigencias insostenibles del medio. Siente un violento rechazo por la falta de comprensión de los demás, dado que en estas condiciones, sus necesidades y sus exigencias quedan insatisfechas en medida insoportable.

+2+1-4

Siente un violento rechazo hacia una situación que no lo satisface. Pese a lo anterior, defiende sus necesidades y sus exigencias con intensidad y perseverancia.

+2+3-0

Defiende sus exigencias muy cuidadosamente, con la impaciencia de que sus deseos y necesidades sean inmediatamente satisfechas.

+2+3-1

Siente que faltan las condiciones necesarias como para poder sentirse a sus anchas y satisfecho en el ámbito de una pertenencia confiada. Por eso, respecto a esta relación, siente

fuertes resistencias y defiende sus exigencias con mucho cuidado.

+2+3-4

Defiende sus exigencias con mucho cuidado. Si algo no le gusta, no se involucra en eso.

+2+4-0

Empuja con impaciencia por un cambio inmediato de las condiciones insatisfactorias e insoportables en que vive. Por eso, se encuentra en un estado de ánimo íntimamente tenso. Eso le quita la calma y la paciencia necesarias para un juicio objetivo y ponderado. Luego, pide la realización instantánea y absoluta de sus deseos y exigencias, En esto corre el riesgo de ser provocado para que tome decisiones apresuradas.

+2+4-1

Siente que faltan las condiciones necesarias para poder sentirse a sus anchas y satisfecho en el ámbito de una pertenencia confiada. Por eso, se encuentra en un estado de ánimo íntimamente tenso. Esto le quita la calma y la paciencia necesarias para un juicio objetivo y ponderado. Pide, por lo tanto, la realización instantánea y absoluta de sus deseos y exigencias. En esto corre el riesgo de ser provocado para que tome decisiones apresuradas.

+2+4-3

Siente las insoportables condiciones en que vive como un tormento y está en límite de su capacidad de soportar las insostenibles presiones del medio. Esto le quita la calma y la paciencia necesarias para un juicio objetivo y ponderado. Pide, por lo tanto, la realización instantánea y absoluta de sus deseos y exigencias. En esto corre el riesgo de ser provocado para que tome decisiones apresuradas.

---

### **GRIS +3**

+3+0-1

Siente que faltan las condiciones necesarias para sentirse a sus anchas y satisfecho en el ámbito de una pertenencia confiada. Está, por eso mismo, abierto a los contactos e interesado en nuevos encuentros.

+3+0-2

Desea estar libre de los impedimentos e inhibiciones internas. Está interesado en contactos amistosos y encuentros abiertos.

+3+0-4

Desea tener una relación intensa y sentirse objeto de una dedicación afectiva. Está interesado, por eso, en contactos amistosos y encuentros abiertos.

+3+1-0

Quisiera no tener que soportar más un estado insatisfactorio, sino que desea poder intensificar una relación hasta trasformarla en una entrega afectiva profunda, vehemente, llena de sentimientos.

+3+1-2



Quisiera intensificar la relación sin restricciones y, al mismo tiempo, sin llegar sentirse ahogado o limitado por esto, hasta poder transformarla en una entrega afectiva profunda e intensa, llena de sentimientos.

+3+1-4

Quisiera intensificar la relación hasta transformarla en una entrega afectiva profunda, intensa y llena de sentimientos. Gracias a una relación consolidada, desea poder sentirse al amparo en una situación satisfactoria.

+3+2-0

Encuentra aburrida la espera paciente y todo lo que es rutinario y mediocre. Quiere encuentros que sean particularmente intensos y persigue sus intereses con un fuerte empeño personal.

+3+2-1

Siente que faltan las condiciones necesarias para poder sentirse a sus anchas y satisfecho en el ámbito de una pertenencia confiada. Por esto mismo, se opone a esta relación y busca encuentros que sean particularmente intensos.

+3+2-4

Está cordialmente abierto a nuevos encuentros y se concentra en su pareja o sobre sus propios deseos de intensidad y perseverancia.

+3+4-0

Tiene una fuerte necesidad de escapar de una situación que encuentra insoportable y paralizante. Busca encuentros estimulantes y contactos no problemáticos.

+3+4-1

Siente que faltan las condiciones para poder sentirse a sus anchas y satisfecho en el ámbito de una pertenencia confiada. Por eso mismo, se dirige con cordialidad y habilidad comunicativa a encuentros estimulantes y contactos no problemáticos.

+3+4-2

No se deja ahogar o limitar en su libertad. Tiene la necesidad de tener encuentros estimulantes y de vivir todas las posibilidades que se le ofrecen.

---

## **GRIS +4**

+4+0-1

Piensa no tener, en estas condiciones oprimentes, el sentido de una pertenencia confiada porque no está a sus anchas y tampoco se siente satisfecho y protegido. Quiere escapar de estas desilusionantes condiciones de vida para reencontrar el equilibrio interno a través de una liberación que lo alivie.

+4+0-2

Desea escapar de condiciones de vida que lo oprimen y lo obstaculizan, par poder encontrar el equilibrio interior gracias a una liberación que lo alivie.

+4+0-3

Querría escapar de condiciones de vida extenuantes y de las presiones insostenibles a las que está expuesto para encontrar el equilibrio interior gracias a una liberación que lo alivie.

+4+1-0

Querría escapar de la situación que siente insatisfactoria, oprimente y paralizante. Desea liberarse de ésta y encontrar, en base a otras condiciones de vida, aquellas que le sean satisfactorias y renovadoras.

+4+1-2

Querría escapar de la situación que siente como un obstáculo y restricción. Querría liberarse de esto y encontrar, en base a otras condiciones de vida, aquellas que le sean satisfactorias.

+4+1-3

Querría escapar de condiciones de vida extenuantes y de las presiones insostenibles a las que está expuesto para encontrar el equilibrio interior gracias a una liberación que lo alivie.

+4+2-0

Siente que la situación se hace insoportable e insatisfactoria. Querría escapar de este estado paralizante y empuja con impaciencia por un rápido cambio de las condiciones en que vive. Por eso quisiera liberarse, de todas maneras, de este estado de espera que lo deja insatisfecho.

+4+2-1

Siente que faltan las condiciones para poder sentirse a sus anchas y satisfecho, en el ámbito de una pertenencia confiada. Por eso mismo, desea salir de este estado de insatisfacción y, de esta manera, liberarse de las condiciones exteriores insatisfactorias y frustrantes.

+4+2-3

No puede soportar más las exigencias enervantes e insostenibles a las que está expuesto. Por eso mismo, querría salir de este estado insatisfactorio y, de esa manera, poder liberarse de las condiciones de vida insoportables.

+4+3-0

Se siente que no puede seguir así adelante y que debe cambiar algo, lo antes posible, para poder mejorar sus condiciones de vida. Espera que esta pesada situación transitoria sea rápidamente superada y que se encuentre una solución liberadora que lo alivie.

+4+3-1

Siente que faltan las condiciones para poder sentirse a sus anchas y satisfecho, en el ámbito de una pertenencia confiada. Por este motivo está en un estado de ánimo que lo oprime y que lo angustia. Todavía espera que esta situación sea transitoria y que, en base a mejores condiciones de vida, encuentre una solución liberadora que lo alivie.

+4+3-2

Se siente obstaculizado y en desventaja en cosas difíciles. Por eso mismo, está en un estado de ánimo que lo oprime y lo angustia. Todavía espera que esta situación sea transitoria y que, en base a condiciones de vida mejores, pueda encontrar una situación liberadora que lo alivie.

# LÁMINA DE LOS 8 COLORES

## MIDE: DINÁMICA DE LAS NECESIDADES PSICOFISIOLÓGICAS ACTUALES

Una cifra porcentual acompaña a todas las combinaciones + y a todas las - en las tablas del Test de los ocho colores; por ejemplo, el porcentaje 0.6% aparece junto al grupo +0+1. Estos porcentajes establecen la frecuencia media de la selección de cada combinación cromática que se obtuvo de los resultados de 36.892 tests administrados a estudiantes varones cuya edad oscilaba entre los 20 y 30 años.

Las selecciones de colores que son menos deseables desde el punto de vista psicológico están indicadas en estos cuadros por la asignación de uno, dos o tres asteriscos (\*). Cuanto mayor es la cantidad de asteriscos asignados, más apartado está el grupo así indicado de la norma para ese color o grupo de colores en particular.

## **LAS FUNCIONES +**

**Representa los objetivos deseados o conducta dictada por los objetivos deseados.**

---

### **+0 GRIS**

+ 0 gris 2,7% Renuente a participar; quiere evitar todo tipo de estímulos. Ha tenido que soportar demasiadas cosas de índole agotadora y exhaustiva y ahora desea protección y desligarse de todo. \*

+0+1 gris/azul 0,6% Se siente exhausto debido a conflicto y discusiones; desea estar a cubierto de ellos. Necesita condiciones apacibles y un ambiente tranquilo en el que pueda ponerse laxo y recuperarse. \*

+0+2 gris/verde 0,4% Cree que las circunstancias presentes son hostiles y está exhausto por conflictos y discusiones. Desea estar cubierto y oculta sus intenciones para de este modo evitar exponerse a que sean impugnadas; así estará a salvo y le resultará más fácil conseguir lo que quiere. Evita cuidadosamente despertar cualquier posición que lo pueda perjudicar en sus planes. \*

+0+3 gris/rojo 0,5% Tiene exigencias muy grandes sobre la vida, las cuales están ocultas y detrás de una racionalización plausible y una conducta cautelosa. Quiere impresionar a los demás con sus logros, pero disimula este deseo y lo encubre cuanto le es posible. \*

+0+4 gris/amarillo 0,2% Se liberan deseos que se originan por situaciones insatisfactorias y cargas presentes, las cuales son tanto depresivas como intolerables. Busca una salida, pero cree

que es imposible encontrarla. Trata de ponerse a salvo de todo esto sin comprometerse en discusiones y conflictos. \*\*

+0+5 gris/violeta 0.2% Está fascinado por la idea de una relación platónica llena de ternura y mutua atracción. Se avergüenza ante el pensamiento de que esto aparezca al exterior, y así emplea con cautela tácticas exploratorias en la prosecución de sus objetivos, asegurándose de que no se ha entregado del todo ni tampoco se ha quedado afuera. \*

+0+6 gris/marrón 0.6% Desea protegerse de todo lo que pueda agotarlo o cansarlo. Busca una vida segura y llena de bienestar físico, libre de cualquier problema y perturbación. \*\*

+0+7 gris/negro 0.2% Cree que ha sido tratado de un modo injusto e inmerecido y traicionado en sus esperanzas. Está descontento y en rebelión contra su situación presente que considera una afrenta. \*\*\*

---

## **+1 AZUL**

+1 azul 15.9% Desea un estado armonioso de vida tranquila y apacible que ofrezca una serena satisfacción y una sensación de pertenencia a algo a alguien. \*

+1+0 azul/gris 1.2% Necesita estar libre de tensiones. Anhela paz, tranquilidad y estar satisfecho. \*

+1+2 azul/verde 3.8% Necesita un ambiente apacible. Quiere estar libre de tensiones, conflictos y desacuerdos. Toma trabajos sin fin para dominar la situación y los problemas inherentes a ella, procediendo de un modo cauteloso. Tiene finura de sentimiento y un tacto delicado para los detalles.

+1+3 azul/rojo 3.6% Busca relaciones afectivas satisfactorias y armoniosas. Desea una unión íntima en la que haya amor, sacrificio de sí mismo y confianza mutua.

+1+4 azul/amarillo 1.4% Busca una relación afectiva, que le ofrezca la posibilidad de realizarse y le dé felicidad. Es capaz de un entusiasmo sentimental muy poderoso. Colabora y está deseoso de adaptar su personalidad, si es necesario, para lograr la unión afectiva que anhela. Necesita el mismo trato y comprensión de parte de los demás.

+1+5 azul/violeta 4.4% Ansía ternura y compartir una unión delicada de sentimiento. Es sensible a todo lo que sea estético y de buen gusto.

+1+6 azul/marrón 1.1% Desea alcanzar un lugar apacible que esté libre de problemas y que ofrezca seguridad y bienestar físico. Necesita un trato delicado y un cuidado amoroso. Teme al vacío y a la soledad de la separación.

+1+7 azul/negro 0.5% Necesita con urgencia reposo, descanso, paz y ser comprendido afectivamente. Siente que ha sido tratado desconsideradamente y, como consecuencia, está contrariado y desasosegado. Juzga su situación inaguantable mientras sus exigencias no sean cumplidas.

---

## **+2 VERDE**

+2 verde 18.1% Quiere conseguir la determinación y la constancia de voluntad necesarias para establecer su propia personalidad e independizarse, a pesar de todas las dificultades inherentes a su situación. Quiere superar toda oposición y conseguir el reconocimiento de los demás.



+2+0 verde/gris 0.7% Quiere establecer su propia personalidad e influir sobre otros, a pesar de las circunstancias desfavorables y de una falta general de aprecio por parte de los demás.

+2+1 verde/azul 3.5% Quiere impresionar favorablemente a los demás y conseguir su reconocimiento. Necesita sentirse apreciado y admirado. Se vuelve suspicaz y es herido en su amor propio con facilidad sin que se advierta su presencia o si no se le proporciona la consideración apropiada.

+2+3 verde/rojo 5.2% Busca el éxito. Quiere superar los obstáculos y la oposición y tomar sus propias decisiones. Persigue sus objetivos con la tenacidad del que tiene una sola idea en la mente, y lo hace con iniciativa. No acepta sentirse dependiente de la buena voluntad de otros.

+2+4 verde/amarillo 2.3% Necesita el reconocimiento de los demás. Ambicioso, quiere impresionar y ser propuesto como ideal, ser tanto popular como admirado. Se esfuerza por llenar el vacío que cree que lo separa de los demás.

+2+5 verde/violeta 4.2% Quiere causar una impresión favorable sobre los demás y ser visto por ellos como alguien con una personalidad especial. Y está, por lo tanto constantemente observándolos para ver si logra esto y constatar cómo reaccionan ante su presencia; obrar así le hace sentir que mantiene el control de la situación: Emplea con astucia tácticas para tener influencia y obtener un especial reconocimiento. Es sensible a todo lo que sea estético u original.

+2+6 verde/marrón 1.8% Tiene la impresión de que se le exige demasiado y esto lo hastía; sin embargo, todavía quiere superar sus dificultades y establecer su propia personalidad a pesar de las consecuencias que le sobrevendrán de tales propósitos. Es orgulloso, pero condescendiente en sus actitudes. Necesita

reconocimiento, seguridad y desenvolverse con menos problemas.

+2+7 verde/negro 0.5% Quiere demostrar a sí mismo y a los demás que nada puede afectarlo, que es superior a cualquier tipo de debilidad. Como consecuencia, actúa con austeridad o severidad y adopta actitudes autocráticas y tercas.

---

### **+3 ROJO**

+3 rojo 28.9% Es una persona con una actividad intensa, vital y animada que se deleita en la acción. Esta se dirige a conseguir éxitos y conquistas; existe en él un gran deseo de vivir la vida lo más intensamente posible.

+3+0 rojo/gris 0.9% Quiere apartar a un lado todas las cosas que le estorban en su camino para poder seguir sus impulsos y, así, estar relacionado con acontecimientos especiales y emocionantes. De esta manera, espera amortiguar la intensidad de sus conflictos; empero, su conducta impulsiva lo lleva a exponerse a riesgos.

+3+1 rojo/azul 4.4% Se orienta hacia una vida pletórica de acción y experiencias y hacia un vínculo íntimo que le ofrezca la posibilidad de una realización sexual y afectiva.

+3+2 rojo/verde 6.6% Persigue sus objetivos con intensidad, y no se permite desviarse un ápice de su meta. Quiere superar todos los obstáculos con los que se enfrenta, y alcanzar un

reconocimiento y una reputación especiales provenientes de su triunfo.

+3+4 rojo/amarillo 11.0% Busca el éxito, el estímulo y una vida plena de experiencias. Quiere desenvolverse con libertad, arrojar de sí todas las cadenas de las dudas personales, vencer y vivir intensamente. Le gusta entrar en contacto con otros y es entusiasta por naturaleza; receptivo a todo lo que sea novedoso, moderno o curioso; desarrolla interés por muchas cosas y quiere expandir sus campos de acción. Es optimista acerca del futuro.

+3+5 rojo/violeta 3.5% Se preocupa por cosas que tiene una índole de intensa excitación, sea de tipo estimulante erótico u otro cualquiera. Quiere ser considerado como una personalidad emocionante e interesante, de un gran atractivo y una tremenda influencia sobre los demás. Emplea tácticas hábiles par evitar poner en peligro sus posibilidades de éxito o socavar la confianza que los otros tienen puesta en él.

+3+6 rojo/marrón 2.1% Desecha sus ambiciones y renuncia a sus deseos de prestigio por cuanto prefiere tomarse las cosas con calma y condescender a sus ansias de comodidad y seguridad.

+3+7 rojo/negro 0.3% Quiere compensar por todo lo que cree que ha perdido viviendo con exagerada intensidad; de este modo, cree que puede librarse de todas las cosas que lo oprimen.

---

## **+4 AMARILLO**

+4 amarillo 12.5% Necesita un cambio de situación o de amistades que le alivie de la tensión. Busca una solución que le

abra nuevas y mejores posibilidades y que le permita realizar sus esperanzas.\*

+4+0 amarillo/gris 0.5% Necesita una escapatoria de todo lo que lo oprime; se aferra a esperanzas vagas e ilusorias.\*\*

+4+1 amarillo/azul 1.2% Confía que los lazos afectivos y de buena camaradería le reportarán alivio y satisfacción. Su propia necesidad de ser aceptado lo hace estar pronto para ayudar a otros; a cambio, quiere cordialidad y comprensión. Es receptivo a nuevas ideas y posibilidades que confía le serán provechosas e interesantes.\*

+4+2 amarillo/verde 2.2% Es un observador alerta y agudo. Busca nuevas vías que le ofrezcan más libertad y la oportunidad de sacar el máximo provecho de ellas. Quiere demostrarse a sí mismo que es una persona capaz y que puede conseguir el reconocimiento de los demás. se esfuerza por llenar el vacío que cree que lo separa de ellos.\*

+4+3 amarillo/rojo 6,7% La necesidad de sentirse más afectivo en su actividad y de tener un ámbito más amplio de influencia lo convierten en una persona desasosegada; se deja llevar por sus deseos y esperanzas; Trata de extender en demasía su campo de acción.\*

+4+5 amarillo/violeta 1.2% Es imaginativo en exceso e inclinado al fantaseo y a soñar despierto, Ansía que sucedan cosas interesantes y emocionantes; quiere ser admirado por su trato agradable.

+4+6 amarillo/marrón 0.6% Trata de escapar de sus problemas, dificultades y tensiones por medio de decisiones precipitadas, obstinadas y desconsideradas o por medio de cambios de dirección. \*\*

+4+7 amarillo/negro 0.3% Trata de escapar de sus problemas, dificultades y tensiones por medio de decisiones precipitadas, obstinadas y desconsideradas o por medio de cambios de dirección. \*\*\*

---

## **+5 VIOLETA**

+5 violeta 15.3% Necesita sentirse identificado con algo o alguien y desea ganar el apoyo de los demás por su trato agradable y amabilidad. Es sentimental y anhela una ternura de tipo romántico.

+5+0 violeta/gris 0.3% Ansía una comprensión sensible y empática; quiere estar a salvo de discusiones, conflictos y cualesquiera tensiones agotadoras.

+5+1 violeta/azul 4.1% Ansía una ligazón tierna y empática y una situación idealizada de armonía. Tiene necesidad imperiosa de ternura y afecto. Es sensible a todo lo que sea estético.

+5+2 violeta/verde 4.8% Quiere causar una impresión favorable sobre los demás y ser visto por ellos como alguien con una personalidad especial. Y está, por lo tanto constantemente observándolos para ver si logra esto y constatar cómo reaccionan ante su presencia; obrar así le hace sentir que mantiene el control de la situación: Emplea con astucia tácticas para tener influencia y obtener un especial reconocimiento. Es sensible a todo lo que sea estético u origina.

+5+3 violeta/rojo 3.3% Acepta fácil y rápidamente todo lo que le proporcione estimulación. Se preocupa por cosas que tienen una índole de intensa excitación, sea de tipo estimulante erótico u

otro cualquiera. Quiere ser considerado como una personalidad emocionante e interesante, de un gran atractivo y una tremenda influencia sobre los demás. Emplea tácticas hábiles para evitar poner en peligro sus posibilidades de éxito o socavar la confianza que los otros tiene puesta en él.

+5+6 violeta/amarillo 1.8% Quiere que sucedan hechos interesantes y emocionantes. Tiene capacidad para hacerse querer por los demás debido a su interés manifiesto y a su trato agradable muy abierto. Es imaginativo en exceso e inclinado al fantaseo y a soñar despierto.\*

+5+6 violeta/marrón 0.6% Desea encontrar su propia estimulación en una atmósfera de fausto sensual.\*

+5+7 violeta/negro 0.4% Tiene una imperiosa necesidad de una ligazón o unión con otro que lo llene de verdad sensualmente y que no esté en conflicto con sus convicciones o con su sentido de lo que es conveniente. \*\*

---

## **+6 MARRÓN**

+6 4.7% Busca librarse de problemas y lograr un estado seguro de bienestar físico en el cual pueda ponerse laxo y recuperarse. \*

+6+0 marrón/gris 0.6% Necesita con urgencia sosiego y reposo, librarse de conflictos y la oportunidad de recuperarse. Quiere protegerse contra influencias destructivas y agotadoras. Ansía seguridad y verse libre de problemas. \*\*

+6+1 marrón/azul 0.7% Quiere estar satisfecho, encontrar bienestar físico y librarse de conflictos. Necesita seguridad y se

apega a ello de tal modo que no tenga que sufrir ni soledad ni separación.\*

+6+2 marrón/verde 1.2% Se mantiene bajo severo control de modo que no le sobrevenga una crisis cuando las dificultades se presenten. Necesita estar en una situación más segura y tranquila en la que pueda sentirse a salvo y tenga la oportunidad de recuperarse.\*

+6+3 marrón/rojo 1.1% Se mueve por un poderoso impulso hacia la sensualidad.\*

+6+4 marrón/amarillo 0.5% Juzga que las perspectivas de realizar sus esperanzas son pocas y, por lo tanto, se entrega a una vida de bienestar sensual sin ningún problema.\*\*

+6+5 marrón/violeta 0.4% Busca el fausto, la comodidad sensual y la entrega a aficiones voluptuosas.\*

+6+7 marrón/negro 0.2% Se plantea objetivos idealistas e ilusorios. Se ha decepcionado amargamente y se vuelve de espaldas a la vida con una tediosa desazón de sí. Quiere olvidarse de todo y recuperarse en una situación cómoda y sin problemas.\*\*\*

---

## **+7 NEGRO**

+7 negro 1.8% Considera que las circunstancias presentes son desagradables y sobreimpositivas. Se niega a permitir que algo pueda influir sobre sus puntos de vista.\*\*

+7+0 negro/gris 0.3% Cree que la situación es desesperada. Rechaza enérgicamente todas aquellas cosas que encuentra

desagradables (véanse las interpretaciones de -1, -2, -3 o -4; cualquiera de ellas es adecuada). Trata de protegerse de todo lo que pueda molestarlo o deprimirlo más. \*\*\*

+7+1 negro/azul 0.4% Sufre con los efectos de todas las cosas que ha evitado por desagradables (véanse las interpretaciones de -2,-3 o-4 cualquiera de ellas es adecuada) y las rechaza enérgicamente. Sólo quiere que lo dejen en paz.\*\*

+7+2 negro/verde 0.3% Se opone desafiadoramente a cualquier clase de restricción u oposición. Mantiene con obstinación sus propios puntos de vista en la creencia de que esto prueba su independencia y autodeterminación.\*\*

+7+3 negro/rojo 0.2% Sufre de una contenida sobreestimulación que amenaza con descargarse en accesos de conducta impulsiva y apasionada.\*\*

+7+4 negro/amarillo 0.3% Trata de escapar de sus problemas, dificultades y tensiones por medio de decisiones precipitadas, obstinadas y desconsideradas. Busca con desesperación una escapatoria, y existe el peligro de una conducta precipitada que puede llevarlo a su propia destrucción.\*\*\*

+7+5 negro/violeta 0.2% Exige que las ideas y los sentimientos emerjan y se armonicen perfectamente. Rechaza conceder privilegios o hacer componendas.\*\*

+7+6 negro/marrón 0.1% Se plantea objetivos idealistas e ilusorios. Se ha decepcionado amargamente y se vuelve de espaldas a la vida con una tediosa desazón de sí. Quiere olvidarse de todo y recuperarse en una situación cómoda y sin problemas.\*\*\*



## **LAS FUNCIONES X**

Representa *la situación* presente o conducta adecuada para la situación presente.

---

### **X 0 GRIS**

X 0 Gris Representa una barrera entre los colores compensatorios que le preceden y los restantes; el punto en el cual la “desconexión” se ha realizado. El grupo + es de este modo el único mecanismo mediante el cual se hace posible una experiencia de participación. Acentúa las características del grupo+ y las convierte en más compulsivas.

x0x1 Gris/azul Es relativamente inactivo y de condición estática, pero ciertos conflictos le impiden obtener tranquilidad de espíritu; incapaz de lograr amistades es un nivel aceptable de mutuo afecto y comprensión, El grupo + es un intento de compensar este y otros conflictos.

x0x2 Gris/verde La situación es difícil y el sujeto esta tratando de lograr sus objetivos contra toda resistencia. Encuentra necesario ocultar sus intenciones como una precaución complementaria para desarticular la oposición. El grupo + es un intento de compensar este y otros conflictos.

x0x3 Gris/rojo Tiene dificultades para progresar. A pesar del intento de ocultar su impulsividad, sus acciones le acarrearán problemas e incertidumbres, volviéndolo tenso e irritable. El grupo + es un intento de compensar este y otros conflictos.

x0x4 Gris/amarillo La falta de realización de sus esperanzas y la incapacidad de adoptar las medidas necesarias para su recuperación han contribuido al aumento de tensión. El grupo + es un intento de compensar este y otros conflictos.

x0x5 Gris/violeta El temor al desaire y la extrema cautela en sus aproximaciones le hacen difícil alcanzar el grado de intimidad e identificación que desea.

x0x6 Gris/marrón Es incapaz de esforzarse lo suficiente para lograr sus objetivos. Se siente olvidado y desea mayor seguridad, cordialidad y menos problemas. El grupo + es un intento de compensar este y otros conflictos.

x0x7 Gris/negro Esta bajo una gran tensión debido a las exigencias de la situación presente. Trata de desembarazarse de las cosas que lo restringen o limitan. El grupo + es un intento de compensar este y otros conflictos.

---

## **X 1 AZUL**

x1 Azul Actúa con calma y con un mínimo de trastornos, de modo que pueda manipular sus amistades presentes. Le gusta sentirse relajado y llevarse bien con sus compañeros y todos sus íntimos.

x1x0 Azul/gris Sensible y comprensivo pero bajo cierta tirantez; necesita abrirse alguien que le sea íntimo.

x1x2 Azul/verde Actúa de un modo ordenado, metódico y autónomo. Necesita la comprensión empática de alguien que reconozca lo que vale y le dé su aprobación.

x1x3 Azul/rojo Trabaja bien en colaboración con los demás, pero no se aviene a representar roles de liderazgo. No necesita una vida personal de comprensión y sin discordias.

x1x4 Azul/amarillo Complaciente y adaptable. Se siente en paz solo cuando esta vinculado íntimamente a una persona, grupo u organización en el cual pueda depositar su confianza.

x1x5 Azul/violeta Sensible; necesita entornos estético o una pareja tan sensible y comprensiva como él con quien pueda compartir una intimidad cálida.

x1x6 Azul/marrón Evita esfuerzos excesivos: necesita enraizarse en la seguridad y apacibilidad de la amistad.

x1x7 Azul/negro Necesita amigos afectuosos, pero es intolerante con aquellos íntimos que no le muestran la suficiente consideración. Si esto no lo consigue pronto, es capaz de encerrarse dentro de sí y adaptarse de ellos.

---

## **X 2 VERDE**

x2 Verde Persistente. Exige lo que cree que le es debido y se esfuerza para mantener su posición intacta.

x2x0 Verde/gris Defensivo. Cree que su posición esta amenazada o establecida de un modo inadecuado; esta determinado a perseguir sus objetivos a pesar de la ansiedad que le produce la oposición.

x2x1 Verde/azul Ordenado, metódico y autónomo. Necesita el respeto, el reconocimiento y la comprensión de sus íntimos.

x2x3 Verde/rojo Autoritario o en un puesto de autoridad, pero propenso a creer que en un mayor progreso va a ser difícil debido a los problemas que existen. Persevera a pesar de la posición.

X2x4 Verde/amarillo Trata de mejorar su posición y prestigio: está insatisfecho con las circunstancias presentes y considera que sea necesaria una mejora para su autoestima.

X2x5 Verde/violeta Lucha para mejorar su imagen a los ojos de los demás y así conseguir que estos acepten y estén de acuerdo con sus necesidades y deseos.

X2x6 Verde/marrón Trabaja para edificar una base firme en la que pueda construir un futuro seguro, comfortable sin problemas; en esas condiciones espera obtener respeto y reconocimiento.

X2x7 Verde/negro Persigue sus objetivos y su propio interés con una determinación obstinada. Rechaza hacer componendas o buscar privilegios.

---

### **X 3 ROJO**

x3 Rojo Es activo, pero juzga que hace progresos limitados y que obtiene una recompensa insuficiente por los esfuerzos que realiza.

x3x0 Rojo/gris Impulsivo e irritable. Sus deseos y acciones concomitantes son muy altos, pero se concede poca importancia a las consecuencias. Esto lleva a tensión y conflicto o al resultado de ellos.

x3x1 Rojo/azul Trata bien en la colaboración con los demás. Necesita una vida personal de comprensión mutua y sin discordias.

x3x2 Rojo/verde Desarrolla iniciativa para superar los obstáculos y las dificultades. Ocupa o lo desea, un puesto de autoridad en el cual pueda ejercer control sobre los acontecimientos.

x3x4 Rojo/amarillo Ligerero y desenvuelto. Necesita sentir que los acontecimientos se desarrollan según las líneas previstas; de otro modo, la irritación puede llevarle a la inconstancia y a actividades superficiales.

x3x5 Rojo/violeta Participa con facilidad en todo lo que lleva consigo emociones o estimulaciones. Quiere sentirse excitado.

x3x6 Rojo/marrón No quiere comunicarse con los demás no hacer esfuerzos excesivos (con la sola posible excepción de la actividad sexual). Siente que un mayor progreso significaría para él más de lo que puede o quiere dar. Prefiere una comodidad y seguridad razonable por encima de recompensas a ambiciones mayores.

x3x7 Rojo/negro Se siente obstaculizado en sus deseos e impedido de obtener todo lo que considera fundamental. (El grupo + es un intento de compensar este y otros conflictos).

---

## **X4 Amarillo**

x4 Amarillo Es atraído por todo lo nuevo, moderno o misterioso. Propenso a aburrirse fácilmente con la monotonía de lo tradicional y lo corriente.

x4x0 Amarillo/gris Busca una solución a los problemas o ansiedades presentes, pero encuentra difícil decidirse por el camino apropiado a seguir.

x4x1 Amarillo/azul El ambiente le impacta rápidamente y le conmueven con facilidad los sentimientos de los demás. Busca relaciones congénias y una ocupación que se las proporcione.

x4x2 Amarillo/verde Espera obtener una posición y un prestigio mayores, de modo que pueda procurarse todas aquellas cosas de las que ha tenido que privarse.

x4x3 Amarillo/rojo Activo, desenvuelto e inquieto. Se siente frustrado por lentitud con que los acontecimientos se desarrollan según las líneas previstas. Esto le lleva a irritación, inconstancia y falta de perseverancia en buscar un objetivo concreto.

x4x5 Amarillo/violeta Imaginativo y sensible; busca una salida para estas cualidades, Especialmente en compañía de alguien que sea también sensible. Lo insólito y la aventura con rapidez despiertan en el interés y entusiasmo.

x4x6 Amarillo/marrón Inseguro. Busca enraizarse, estabilizarse, asegurarse sentimentalmente y encontrar un ambiente que le provea de mayor tranquilidad y le cause menos problemas.

x4x7 Amarillo/negro La situación presente contiene elementos críticos o peligrosos para lo que es una necesidad imperiosa encontrar algún tipo de solución. Esto puede llevarle a decisiones imprevistas e incluso precipitadas. Es terco; Rechaza cualquier consejo de los demás. (El grupo + es un intento de compensar este y otros conflictos).

---

## **X5 Violeta**

x5 Violeta Busca expresar su necesidad de identificación en una atmósfera sensible e íntima donde una delicadeza estética y sentimental pueda proveer de protección y educación.

x5x0 Violeta/gris Busca una unión íntima y comprensiva en una atmósfera de intimidad compartida, para ponerse a salvo de ansiedades y conflictos.

x5x1 Violeta/azul Busca compartir una unión íntima y comprensiva en una atmósfera estética de paz y ternura

x5x2 Violeta/gris Lucha para mejorar su imagen a los ojos de los demás y así conseguir que estos acepten y estén de acuerdo con sus necesidades y deseos.

x5x3 Violeta/rojo Participa con facilidad en todo lo que lleve consigo emociones o estimulación. Quiere sentirse excitado.

x5x4 Violeta/amarillo Imaginativo y sensible; busca una salida para estas cualidades, especialmente en compañía de alguien que sea también sensible. Lo insólito y la aventura con rapidez despiertan en el interés y entusiasmo.

x5x6 Violeta/marrón Sensual. Se inclina por las cosas que proporcionen satisfacción a los sentidos, pero rechaza todo lo que sea de mal gusto, vulgar y ordinario.

x5x7 Violeta/negro Necesita e insiste en tener una asociación íntima y comprensiva o al menos algún método de satisfacer la compulsión de sentirse identificado.

---

## **X6 Marrón**

x6 Marrón. Se siente desasosegado e inseguro en la situación presente. Necesita mayor seguridad y un ambiente mas afectuoso o que imponga un esfuerzo físico menor. (El grupo + es un intento de compensar este y otro conflictos).

x6x0 Marrón/gris. Es incapaz de esforzarse lo suficiente para lograr sus objetivos. Se siente olvidado y desea mayor seguridad, cordialidad y menos problemas. (El grupo + es un intento de compensar este y otros conflictos).

x6x1 Marrón/azul. Evita esfuerzos excesivos; necesita enraizarse en la seguridad y apacibilidad de la amistad. Puede encontrarse mal físicamente, necesitando que se lo trate con gentileza y consideración.

x6x2 Marrón/verde. Tiene dificultad en hacer frente a las exigencias que se le presentan. Le parece que se le están pidiendo que haga un esfuerzo excesivo y desea que la situación se resuelva.

x6x3 Marrón/rojo. Progresa con dificultad y no quiere esforzarse mas. Busca condiciones más confortables donde pueda evitar todo lo que le molesta.

x6x4 Marrón/amarillo. Inseguro, busca enraizarse, estabilizarse, asegurarse sentimentalmente y encontrar un ambiente que le prevea de mayor tranquilidad y le cause menos problemas, pero o no quiere o es incapaz de esforzarse.

x6x5 Marrón/violeta. Sensual. Se inclina por las cosas que proporcionen satisfacción a los sentidos, pero rechaza todo lo que sea de mal gusto vulgar y ordinario.



x6x7 Marrón/negro. Una enfermedad física, una sobre tensión o una aflicción sentimental le han golpeado duramente. Su autoestima ha disminuido y ahora necesita condiciones apacibles y un trato considerado que le permitan recuperarse. (El grupo + es un intento de compensar este y otros conflictos).

---

## **X7 Negro**

X7 Negro. Conflictos e insatisfacciones de todo tipo refuerzan la necesidad de las compensaciones indicadas por el grupo +.

x7x0 Negro/gris. Insatisfecho. La necesidad de escapar del compromiso prolongado con su ambiente actual le obliga a encontrar alguna solución. (El grupo+ indica el método compensatorio que con toda probabilidad será adoptado).

x7x1 Negro/azul. Necesita paz, tranquilidad. Desea la intimidad y fidelidad de una pareja a quien pueda pedir una especial consideración y un afecto incuestionable. Si no consigue lo que solicita, es capaz de encerrarse dentro de sí y aislarse completamente. (Los requisitos que exige del ambiente o de su compañero están dedicados en el grupo+).

x7x2 Negro/verde. No solo considera que sus exigencias son mínimas, sino también que son imperativas. Se aferra a aquellas con tenacidad y no cede un ápice. (El grupo + es un intento de compensar este y otros conflictos).

x7x3 Negro/rojo. Se siente obstaculizado en sus deseos e impedido de obtener todo lo que considera fundamental. (El grupo + es un intento de compensar este y otros conflictos).

x7x4 Negro/amarillo. La situación presente contiene elementos críticos o peligrosos para los que es una necesidad imperiosa

encontrar algún tipo de solución. Esto puede llevarle a decisiones imprevistas e incluso precipitadas. Es terco; rechaza cualquier consejo de los demás. (El grupo+ es un intento de compensar este y otros conflictos).

x7x5 Negro/violeta. Necesita e insiste en tener una asociación íntima y comprensiva o al menos algún método de satisfacer la compulsión de sentirse identificado.

x7x6 Negro/marrón. Una enfermedad física, una sobre tensión o una aflicción sentimental le han golpeado duramente. Su autoestima ha disminuido y ahora necesita condiciones apacibles y un buen trato considerado que le permitan recuperarse. (El grupo + es un intento de de compensar este y otros conflictos).

### **LAS FUNCIONES =**

Representa las *características rechazadas o suprimidas* o características saturadas de ansiedad.

---

#### **=0 Gris**

=0 Gris. Quiere participar y verse envuelto en asuntos, pero trata de resguardarse de conflictos y molestias de modo que la tensión se reduzca.

=0=1 Gris/azul. Sus asociaciones raras veces llegan a alcanzar la medida correspondiente a sus grandes expectativas sentimentales y a su necesidad de ser apreciado; esto le lleva a desilusionarse (a menudo característicos de la fijación con la madre, tomando la forma de un fuerte vínculo maternal o

resentimiento hacia ella.) Tiene reservas mentales y tiende a permanecer aislado y desvinculado sentimentalmente.

=0=2 Gris/verde. Cree que recibe menos de lo que merece pero que tendrá que conformarse y sacar el mejor provecho posible de esta situación.

=0=3 Gris/rojo. Se siente indiferente, cercado y ansioso; considera que las circunstancias le están forzando a enfrentar sus deseos. Quiere evitar un conflicto abierto con los demás, y tener paz y tranquilidad.

=0=4 Gris/amarillo. Exigente y muy especial en las relaciones con su pareja con sus íntimos-, sin embargo tiene cuidado en evitar cualquier conflicto abierto ya que esto podría reducir las posibilidades de llevar a cabo sus esperanzas e ideas.

=0=5 Gris/violeta. Es egocéntrico y por lo tanto fácilmente se siente ofendido.

=0=6 Gris/marrón. Quiere estar vinculado sentimentalmente con alguien y es capaz de lograr satisfacción de la actividad sexual.

=0=7 Gris/negro. Las circunstancias son tales que por el momento se siente forzado a hacer componendas; así evita la pérdida de afecto y de participación total.

---

## **=1 Azul**

=1 Azul. Permanece desvinculado sentimentalmente, aun cuando se encuentre relacionado con una asociación íntima.

=1=2 Azul/verde. Tiene grandes exigencias sentimentales y quiere relacionarse en una asociación íntima, pero sin gran profundidad de sentimientos.

=1=3 Azul/rojo. Cree que no está recibiendo lo que se le debe y que no es adecuadamente comprendido ni apreciado en su justo valor. Juzga que está obligado a conformarse; las asociaciones íntimas lo dejan sin ninguna sensación de relación afectiva.

=1=4 Azul/amarillo. Es impositivo en sus exigencias sentimentales y muy especial en su elección de pareja. Su deseo de independencia afectiva le impide todo tipo de asociación profunda.

=1=5 Azul/violeta. Es egocéntrico y por lo tanto fácilmente se siente ofendido, dejándole este estado muy alejado de vínculos.

=1=6 Azul/marrón. Es capaz de lograr satisfacción física de la actividad sexual, pero está inclinado a retraerse sentimentalmente, lo cual le impide llegar a asociarse con profundidad.

=1=7 Azul/negro. Inhibe sus sentimientos. Se siente forzado a hacer componendas (solución o arreglo provisional), lo cual le dificulta formar vínculos afectivos estables.

---

## **=2 Verde**

=2 Verde. La situación le impide establecerse según su convivencia, pero cree que debe sacar el mejor provecho posible de todas las cosas tal como se le presentan.

=2=0 Verde/gris. Es muy cuidadoso de evitar conflictos abiertos debido a su admisible falta de confianza; cree que debe sacar el mejor provecho posible de todas las cosas tal como se le proponen.

=2=1 Verde/azul. Cree que no está recibiendo lo que se le debe y que no es adecuadamente comprendido ni apreciado en su justo valor. Juzga que está obligado a conformarse; las asociaciones íntimas lo dejan sin ninguna relación afectiva.

=2=3 Verde/rojo. Se siente desgraciado por la resistencia que encuentra siempre que trata de hacer valer sus derechos. Está indignado y resentido por culpa de estas contrariedades, pero cede con apatía y hace las adaptaciones necesarias para sentirse en paz y tranquilidad.

=2=4 Verde/amarillo. Juzga que soporta una carga de problemas que es bastante superior a lo que en justicia le corresponde. Sin embargo, permanecen firmes sus objetivos y trata de superar sus dificultades comportándose de un modo flexible y acomodaticio.

=2=5 Verde/violeta. Cree que recibe menos de lo que merece y que no hay nadie en quien pueda apoyarse para conseguir un trato empático y comprensivo. Se siente ofendido con facilidad por sentimientos contenidos pero se da cuenta que debe sacar el mejor provecho posible de las cosas las como se le presentan.

=2=6 Verde/marrón. Tiene la impresión de que es muy poco más de lo que puede hacer sobre sus problemas y dificultades presentes y que debe sacar el mejor provecho posible de las cosas tal como se le presentan. Es capaz de lograr satisfacción física de la actividad sexual.

=2=7 Verde/negro. Las circunstancias le están forzando a buscar componendas a refrenarse en sus exigencias y esperanzas y abstenerse por el momento de algunas de las cosas.

---

### = 3 Rojo

=3 Rojo. Trata de tranquilizarse y desembrollarse después de un periodo de sobreexcitación que lo ha dejado indiferente y carente de energía. Necesita paz y tranquilidad: si esto se niega, se vuelve irritable.

=3=0 Rojo/gris. Esta preocupado con los obstáculos que enfrenta y sin humor para todo tipo de actividad o petición que se le solicite. Necesita paz, tranquilidad y evitar todo lo que pueda preocuparle mayores problemas.

=3=1 Rojo/azul. Se siente interceptado y desgraciado a causa de las dificultades que tiene en conseguir el nivel básico de colaboración y armonía que desea.

=3=2 Rojo/verde. Se siente desgraciado por la resistencia que encuentra siempre que trata de hacer valer sus derechos. Empero, cree que puede hacer muy poco al respecto y que debe sacar el mejor provecho posible de la situación.

=3=4 Rojo/amarillo. Quiere ampliar su campo de actividades e insiste en que sus esperanzas e ideas son realistas. Está preocupado temiendo que se le pueda impedir hacer lo que quiere, necesita tanto condiciones apacibles como una reafirmación tranquila donde le sea posible restablecer su confianza.

=3=5 Rojo/violeta. Se angustia cuando sus necesidades o sus deseos son mal entendidos; cree que no tiene a nadie en quien confiar ni apoyarse. Es egocéntrico y por lo tanto fácilmente se siente ofendido

=3=6 Rojo/marrón. Se siente atrapado en una situación angustiosa e incomoda y busca el modo de conseguir un alivio. Es capaz de lograr satisfacción de la actividad sexual.

=3=7 Rojo/negro. Las circunstancias son restrictivas y le resultan un impedimento, forzándolo a abstenerse por el momento de algunos goces y placeres.

---

## **=4 Amarillo**

=4 Amarillo. Se apega a la creencia de que sus esperanzas e ideas son realistas pero necesita ánimo y reafirmación. Aplica normas muy estrictas para la elección de su pareja y quiere garantías contra cualquier pérdida o decepción.

=4=0 Amarillo/gris. Quiere estar vinculado sentimentalmente con alguien, pero es exigente y muy especial con la elección de su pareja y en la relaciones con sus íntimos. Necesita reafirmación y tiene cuidado de evitar cualquier conflicto abierto ya que esto

podría reducir las probabilidades de llevar a cabo sus esperanzas.

=4=1 Amarillo/azul. Es impositivo en sus vigencias sentimentales, en especial durante los momentos de intimidad, dejándolo de este modo frustrado en su deseo de una perfecta unión.

=4=2 Amarillo/verde. Juzga que soporta una carga de problemas que es bastante superior a lo que en justicia le corresponde. Sin embargo permanece firme en sus objetivos y trata de superar sus dificultades comportándose de un modo flexible y acomodaticio.

=4=3 Amarillo/rojo. Quiere su campo de actividades e insiste en que sus esperanzas e ideas son realistas. Esta preocupado temiendo que se le pueda impedir hacer lo que quiere, necesita tanto condiciones apacibles como una reafirmación tranquila donde le sea posible restablecer su confianza.

=4=5 Amarillo/violeta. Insiste en que sus esperanzas e ideas son realistas. Es egocéntrico y por lo tanto fácilmente se siente ofendido.

=4=6 Amarillo/marrón. Aplica normas muy estrictas para la elección de su pareja y busca una perfección muy poco realista en su vida sexual.

=4=7 Amarillo/negro. Insiste en que sus objetivos son realistas y se aferra con obstinación a ellos, aun cuando las circunstancias lo están forzando a buscar componendas. Aplica normas muy estrictas en la relación de su pareja.-



---

## = 5 Violeta

=5 Violeta. Es egocéntrico y por lo tanto fácilmente se siente ofendido. Es sensible y sentimental pero lo oculta a todos excepto a aquellos que le son muy íntimos.

=5=0 Violeta/gris. Quiere estar vinculado sentimentalmente con alguien puesto que se siente aislado y solo. Es egocéntrico y por lo tanto fácilmente se siente ofendido aunque trata de evitar conflictos abiertos.

=5=1 Violeta/azul. Se siente aislado y solo pero es demasiado reservado para llegar a formar vínculos profundos, es egocéntrico y por lo tanto se siente fácilmente ofendido.

=5=2 Violeta/verde. Cree que recibe menos de lo que merece y que no hay nadie en quien pueda apoyarse para conseguir un trato empático y comprensivo. Se siente ofendido con facilidad por sentimientos contenidos y por su egocentrismo pero se da cuenta que debe sacar el mejor provecho posible de las cosas tal como se le presentan.

=5=3 Violeta/rojo. Se angustia cuando sus necesidades o sus deseos son mal entendidos; cree que no tiene a nadie en quién confiar ni apoyarse. Es egocéntrico y por lo tanto fácilmente se siente ofendido.

=5=4 Violeta/amarillo. Insiste en que sus esperanzas e ideas son realistas pero necesita reafirmación y ánimo. Es egocéntrico por lo tanto fácilmente se siente ofendido.

=5=6 Violeta/marrón. Es egocéntrico y por lo tanto fácilmente se siente ofendido. Es capaz de lograr satisfacción física en la actividad sexual, pero tiende a ser frío sentimentalmente.

=5=7 Violeta/negro. Las condiciones son tales que no se atreve a vincularse íntimamente con alguien sin mantener ciertas reservas mentales.

---

## = 6 Marrón (Café)

=6 Marrón. Es capaz de lograr satisfacción de la actividad sexual.

=6=0 Marrón/gris. Quiere estar vinculado sentimentalmente con alguien y es capaz de lograr satisfacción de la actividad sexual, pero trata de evitar conflictos.

=6=1 Marrón/azul. Es capaz de lograr satisfacción física de la actividad sexual, pero está desasosegado e inclinado a retraerse sentimentalmente, lo cual le impide llegar a asociarse con profundidad.

=6=2 Marrón/verde. Tiene la impresión de que es muy poco más lo que puede hacer sobre sus problemas y dificultades presentes y que debe sacar el mejor provecho de las cosas tal como se le presentan. Es capaz de lograr satisfacción física de la actividad sexual.

=6=3 Marrón/rojo. Se siente atrapado en una situación angustiada e incómoda, y busca el modo de conseguir un alivio. Es capaz de lograr satisfacción de la actividad sexual, en tanto no exista turbulencia o agitación emocional.

=6=4 Marrón/amarillo. Aplica normas muy estrictas para la elección de su pareja y busca una perfección muy poco realista en su vida sexual.

=6=5 Marrón/violeta. Es egocéntrico y por lo tanto fácilmente se siente ofendido. Es capaz de lograr satisfacción física de la actividad sexual, pero tiende a ser frío sentimentalmente.

=6=7 Marrón/negro. Las circunstancias lo están forzando a usar componendas y a abastecerse por el momento de algunos placeres. Es capaz de lograr satisfacción física de la actividad sexual.

---

## **= 7 Negro**

=7 Negro. Cree que ciertas cosas se le interponen en su camino y que las circunstancias le están forzando a buscar componendas y a abstenerse por el momento de algunos placeres.

=7=0 Negro/gris. Las circunstancias son tales que por el momento se siente forzado a hacer componendas; así evita la pérdida de afecto y de participación total.

=7=1 Negro/azul. Inhibe sus sentimientos. Se siente forzado a hacer componendas lo cual dificulta formar vínculos afectivos estables.

=7=2 Negro/verde. Las circunstancias le están forzando a buscar componendas a refrenarse en sus exigencias y esperanzas y abstenerse por el momento de algunas cosas de las que quiere.

=7=3 Negro/rojo. Las circunstancias son restrictivas y le resultan un impedimento, forzándolo a abstenerse por el momento de algunos goces y placeres.

=7=4 Negro/amarillo. Insiste en que sus objetivos son realistas y se aferra con obstinación a ellos, aun cuando las circunstancias lo están forzando a buscar componendas. Aplica normas muy estrictas en la elección de su pareja.

=7=5 Negro0/violeta. Las circunstancias son tales que no se atreve a vincularse íntimamente con alguien sin mantener ciertas reservas mentales.

=7=6 Negro/marrón. Las circunstancias lo están forzando a buscar componendas y abstenerse por el momento de algunos placeres. Es capaz de lograr satisfacción física de la actividad sexual.

## **LAS FUNCIONES -**

Representa *“El problema actual”* o conducta que resulta de la tensión presente.

Una cifra porcentual acompañada a todas las combinaciones + y a todas las – en las tablas del test de los ocho colores; por ejemplo el porcentaje 0,9 % aparece junto al grupo -0-1. Estos porcentajes establecen la frecuencia media de la selección de cada combinación cromática que se obtuvo de los resultados de 36.892 test administrados a estudiantes varones cuya edad oscilaba entre los 20 y 30 años.

---

## -0 Gris

-0 Gris. 23,1% **Interpretación fisiológica:** muestra impaciencia y agitación (en lugar octavo, y especialmente cuando es clasificado como “ansiedad”).

**Interpretación psicológica:** cree que la vida tiene mucho más que ofrecer y que existen todavía muchas cosas importantes por realizar; es decir que se debe sacar provecho de la vida lo más intensamente posible. Como resultado, persigue sus objetivos con vehemente intensidad y se apega a las cosas. Se compromete en profundidad y corre el riesgo de ser incapaz de ver todo con la objetividad suficiente o con la necesaria calma; tiene por lo tanto el peligro de ponerse inquieto y agotar su energía nerviosa. No permite que los acontecimientos sigan su rumbo; juzga que solo podrá estar en paz cuando finalmente haya alcanzado sus metas.

**Resumen:** Dedicación impaciente.

-0-1 Gris/azul. 0,9 % **Interpretación fisiológica:** No acepta la idea de ponerse laxo o darse por vencido. Mantiene el agotamiento y la depresión bajo control conservándose activo (especialmente en los lugares séptimo y octavo; pero también en un menor grado en los puestos sextos y séptimos).

**Interpretación psicológica:** Alguna situación presente o alguna relación es insatisfactoria pero se siente incapaz de cambiarla para lograr la sensación de pertenencia a algo o alguien que necesita. No quiere exponer su lado débil y por lo tanto continúa resistiendo ese estado de cosas sintiéndose dependiente en sus vínculos. Esto no solo lo deprime si no que también lo vuelve

irritable e impaciente, produciéndose un gran desasosiego y un apremio para escapar esa situación ya sea de hecho o al menos mentalmente. Su capacidad para concentrarse puede disminuir.

**Resumen:** Insatisfacción desasosegada (el grupo + es necesario por lo tanto como compensación).

-0-2 Gris/verde. 0,4 % **Interpretación fisiológica:** la fuerza de voluntad y perseverancia están en peligro de ser arrolladas por la excesiva tensión (especialmente en los lugares séptimo y octavo, pero también en los puestos sexto y séptimo).

**Interpretación psicológica:** la resistencia de la tenacidad se han debilitado. Se siente sobrecargado, agotado y desorientado, pero continua manteniéndose firme. Se resiste de esta situación adversa que se considera como una presión tangible real que es intolerable y de la que quiere escapar, pero se siente incapaz de tomar la decisión.

**Resumen:** Presión sin resolver, (el grupo + es necesario por lo tanto como compensación).

-0-3 Gris/rojo. 0,5 % **Interpretación fisiológica:** el intento de resistir toda forma de estimulación o excitación ha resultado en un estado de agitación reprimida; puede llevarlo a irritabilidad, accesos de ira e incluso neurosis sexuales. Existe la posibilidad que se sienta afectado por molestias cardiacas.

**Interpretación psicológica:** la situación se considera como amenazadora y peligrosa. Se violenta ante la idea de que le será imposible alcanzar sus objetivos. Lo angustia el sentimiento de su impotencia para solucionarlo. Tiene la sensación de estar solicitado en exceso y estar acosado posiblemente hasta el punto de llegar a una postración nerviosa.

**Resumen:** Irritabilidad impotente (el grupo + es necesario por lo tanto como compensación).

-0-4 Gris/amarillo. 1,7% **Interpretación fisiológica:** existen tensiones como resultado de frustraciones que lo han llevado a un estado de agitación (especialmente en los lugares séptimo y octavo, pero también en menor grado en los puestos sexto y séptimo).

**Interpretación psicológica:** el resultado de esperanzas irrealizadas ha sido incertidumbre y vigilancia aprensiva. Necesita con urgencia sentirse seguro y protegido contra futuras decepciones o pérdidas de posición y prestigio. Esta dudoso de que las cosas le vayan mejor en adelante, pero aun así tiende a exigir en demasía y evita comprometerse.

**Resumen:** Incertidumbre aprensiva (el grupo +6 es necesario por lo tanto como compensación).

-0-5 Gris/violeta. 1,7 % **Interpretación Fisiológica:** existen tensiones debidas a una sensibilidad suprimida (en los lugares séptimo y octavo y especialmente cuando es clasificado como “ansiedad”).

**Interpretación psicológica:** se recrea en todo lo que es de buen gusto, gracioso y sensible, pero mantiene su actitud crítica y rechaza ser arrastrado por el magnetismo de alguien a menos de que se le garantice genuinidad e integridad. Conserva, por lo tanto un control estricto y vigilante sobre sus relaciones sentimentales puesto que debe conocer con exactitud en qué situación se halla. Exige sinceridad total como protección contra su propia tendencia a ser excesivamente confiado.

**Resumen:** correspondencia controlada.

-0-6 Gris/marrón. 3,8 % **Interpretación fisiológica:** Se han suprimido las exigencias orgánicas y nerviosas del cuerpo (en los

lugares séptimo y octavo y especialmente cuando esta clasificado como “ansiedad”).

**Interpretación psicológica:** la situación presente es desagradable. Tiene un deseo insatisfecho de asociarse con ellos cuyas normas de la vida sean elevadas como las suyas descollar sobre el común de los instintos sensuales limita su capacidad para darse pero el aislamiento resultante lo apremia a entregarse y buscar la unión con alguien. Esto lo perturba puesto que considera tales instintos como una debilidad que se debe superar. Cree que solo con un auto control permanente que esperar mantener su actitud de superioridad individual. Quiere ser amado o admirado por sí mismo necesita atención reconocimiento y estima de los demás.

**Resumen:** exige estima como si se tratara de un individuo excepcional.

-0-7 Gris/negro. 15,3 % **Interpretación fisiológica:** Existe una susceptibilidad acentuada a todos los estimulantes externos (en los lugares séptimo y octavo y especialmente cuando se clasifica como “ansiedad”).

**Interpretación psicológica:** Quiere superar la falta de sentido de su vida y llenar el vacío que cree que lo separa de los demás. Esta ansioso de experimentar la vida en todos sus aspectos, explorar todas sus posibilidades y vivir intensamente. Se resiste por lo tanto de cualquier restricción o límite que se le imponga e insiste en ser libre y estar desligado de ataduras.

**Resumen:** Autodeterminación expectante.



---

## -1 Azul

- 1 Azul 4,7 % **Interpretación Fisiológica:** Rechaza poner laxo o darse por vencido. Mantiene el agotamiento y la depresión bajo control conversándose activo (especialmente en el lugar octavo; mucho menos en el puesto sexto).

**Interpretación psicológica:** Alguna situación presente o alguna relación es insatisfactoria pero se siente incapaz de cambiarla para conseguir el sentido de pertenencia a algo o alguien que necesita. No quiere exponer su lado mas vulnerable y por lo tanto continua resistiendo ese estado de cosa sintiéndose dependiente de esos vínculos. Esto no solo deprime, si no que lo vuelve también irritable e impaciente produciéndole un gran desasosiego y un apremio de escapar de esta situación ya sea de hecho o al menos con su imaginación. Su capacidad para concentrarse puede disminuir.

**Resumen:** insatisfacción desasosegada (el grupo + es necesario por lo tanto como compensación).

-1-0 Azul/gris. 1,5 % **Interpretación fisiológica:** Muestra impaciencia y desasosiego y tiende a estar deprimido (en los lugares séptimo y octavo).

**Interpretación psicológica:** Cree que no puede controlar la situación para formar el sentido de pertenencia a algo o a alguien que necesita y así continúa sin confiar en nadie completamente. Se resiste a aceptar una condición o una relación que considera como una responsabilidad desalentadora. Se siente que la vida tiene mucho más que ofrecer y probablemente se vuelva impaciente e irritable hasta que consiga todo lo que cree que le

falta. El premio por salir de ese estado insatisfactorio lo lleva a desasosiego y desequilibrio, su concentración puede disminuir.

**Resumen:** falta de realización inquieta e impaciente (el grupo + es necesario por lo tanto como compensación).

-1-2 Azul/verde. 0,2 % **Interpretación fisiológica:** La fuerza de voluntad y la perseverancia están en peligro de ser arrolladas por la excesiva tensión (especialmente en los lugares séptimo y octavo, pero también en los puestos sexto y séptimo).

**Interpretación psicológica:** La resistencia y la tenacidad están sobrecargadas por el intento permanente de superar las dificultades existentes. Se aferra a sus objetivos pero se siente a la vez sometido a presiones intolerables. Considera que es imposible modificar la situación y convertirla en una de cooperación y confianza mutua; entonces desea liberarse de ella completamente.

**Resumen:** presión que se origina de tensión y discordia (el grupo + es necesario por lo tanto como compensación).

-1-3 Azul/rojo. **Interpretación fisiológica:** Existe una agitación reprimida que resulta de relaciones personales poco satisfactorias o en discordia; esto puede llevarlo a irritabilidad, accesos de ira o incluso neurosis sexuales. Existe la posibilidad de que se sienta afectado por molestias cardíacas.

**Interpretación psicológica:** Cierta asociación poco satisfactoria da lugar a una gran angustia. Se siente impotente de restablecer la cordialidad y cualquier tipo de confianza mutua, de modo que esta situación es considerada como depresiva y como un estado de infelicidad que se debe seguir tolerando. Acosado hasta el punto de llegar a una postración nerviosa.

**Resumen:** desarmonía impotente e irritable, (el grupo+ es necesario por lo tanto como compensación).

-1-4 Azul/amarillo. 0,3 % **Interpretación fisiológica:**

Decepciones sentimentales han dado lugar a tensión y ansiedad (especialmente en los lugares séptimo y octavo, pero también en los puestos sexto y séptimo).

**Interpretación psicológica:** Una asociación sentimental ya no se está desarrollando con suavidad, ha sido profundamente decepcionante y considerada ahora como vínculo depresivo. Aunque por una parte querría liberarse del todo de esa unión, por otra, sin embargo no quiere perder nada ni arriesgar su seguridad y ponerse en peligro o ante la posibilidad de una nueva decepción. Estos sentimientos contradictorios lo perjudican de tal modo que trata de suprimirlos con una actitud fría severa.

**Resumen:** tensión originada por una decepción sentimental, (el grupo + es necesario por lo tanto como compensación).

1-5 Azul/violeta. 2,0 % **Interpretación fisiológica:** Tensión que se origina por falta de comprensión mutua (especialmente en los lugares séptimo y octavo; en menor grado en los puestos sexto y séptimo).

**Interpretación psicológica:** Una situación presente es poco satisfactoria; se siente incapaz de mejorarla sin una colaboración benévola. La necesidad de comprensión de estar atado, produciéndole impaciencia, irritabilidad y deseo de escapar.

**Resumen:** impaciencia originada por una permanente falta de comprensión, (el grupo + es necesario por lo tanto como compensación).

-1-6 Azul/marrón. 0,6 % **Interpretación fisiológica:** La satisfacción sentimental y la falta de aprecio lo han llevado a una gran tensión y a un autocontrol excesivo (en los lugares séptimo y octavo; mucho menos significativo en los puestos sexto y séptimo).

**Interpretación psicológica:** Juzga que debe recibir colaboración antes de que pueda mejorarse de la situación presente. La falta de comprensión y aprecio lo hacen sentir que no existe ninguna ligazón afectiva real, y la insatisfacción da lugar a una susceptible sensibilidad; quiere sentirse más seguro y más tranquilo. Su autocontrol de los sentidos le impide darse con facilidad, pero el aislamiento resultante lo apremia entregarse y buscar la unión con alguien. Esto lo perturba puesto que considera tales instintos como debilidad que se debe superar: cree que solo puede afirmar su propia individualidad con un permanente autocontrol y que solo así puede mantenerse firme por encima de sus dificultades presentes.

**Resumen:** insatisfacción sentimental originada por falta de aprecio y autocontrol desproporcionado, (el grupo + es necesario por lo tanto como compensación).

-1-7 Azul/negro. 4,9% **Interpretación fisiológica:** La insatisfacción sentimental ha dado lugar a un deseo susceptible e impaciente de independencia, conduciéndolo a una gran tensión y desasosiego (en los lugares séptimo y octavo; menos grave en los puestos sexto y séptimo).

**Interpretación psicológica:** Alguna situación presente o alguna relación es poco satisfactoria, pero se siente incapaz de mejorarla sin una colaboración benévola. No quiere exponer su lado más vulnerable y por lo tanto considera inoportuno mostrar afecto o ser demasiado demostrativo. Considera esa asociación como una unión depresiva porque aunque quiere ser independiente y estar libre, no desea arriesgar la pérdida de nada. Todo esto lo lleva a reaccionar con susceptibilidad e impaciente, mientras su apremio para “escapar de todo” se convierte en una desasosiego, la capacidad para concentrarse puede disminuir.

**Resumen:** desequilibrio desasosegado originario por falta de satisfacción afectiva, (el grupo + es necesario por lo tanto como compensación).

---

## **-2 Verde**

-2 Verde. 2,8% **Interpretación fisiológica:** La fuerza de voluntad, la resistencia y la capacidad para mantenerse firme ante la oposición están en peligro de ser arrolladas por la excesiva tensión (especialmente en el lugar octavo; en el puesto sexto esta menos acentuada, pero todavía se halla presente).

**Interpretación psicológica:** La tenacidad y la fuerza de voluntad necesarias para luchar contra las dificultades presentes se han debilitado. Se siente sobrecargado, agotado y desorientado, pero continua manteniéndose firme en su puesto. Se resiente de esta situación adversa que considera como una presión tangible real escapar, pero cree que es incapaz de tomar la deserción apropiada.

**Resumen:** resistencia a adoptar las medidas necesarias para resolver la situación tensa, (el grupo + es necesario y por lo tanto como compensación).

-2-0 Verde/gris. 0,7% **Interpretación fisiológica:** La capacidad de resistir presiones se ha sobrecargado, conduciéndolo a tensión y frustración, impaciencia e irritabilidad (especialmente en los lugares séptimo y octavo; también en menor grado en los puestos sexto y séptimo).

**Interpretación psicológica:** Ha perdido la resistencia y la fuerza de voluntad necesarias para luchar contra las dificultades presentes. Se siente sobrecargado y desorientado, pero continua

manteniéndose firme y todavía persigue sus objetivos con gran intensidad. Esto lo somete a una presión intolerable de la cual quiere escapar, pero no puede decidirse a tomar la decisión apropiada. Como resultado permanece profundamente envuelto en el problema y no puede encararlo objetivamente ni salirse de él: no puede abandonarlo y cree que solo estará en paz cuando haya alcanzado sus objetivos.

**Resumen:** compromiso sin resolver, (el grupo+ es necesario por lo tanto como compensación).

-2-1 Verde/azul 0,3% **Interpretación fisiológica:** Una insatisfacción sentimental y la capacidad reducida de soportar oposición o dificultades están produciendo tensión y frustración.

**Interpretación psicológica:** Ha perdido la resistencia y la fuerza de voluntad necesarias para luchar contra las dificultades presentes que se le aparecen como una oposición deliberada. Permanece firme, pero está sometido a una intolerable presión. Necesita colaboración y realización sentimental; cree que con esa carencia le es imposible mejorar dicha situación. Quiere “escapar de todo” pronto.

**Resumen:** presión que se origina de tensión y discordia, (el grupo + es necesario por lo tanto como compensación).

-2-3 Verde/rojo. 0,2% **Interpretación fisiológica:** El intento de evitar cualquier forma de estimulación o excitación da lugar a angustia y agitación. Considera su ambiente como hostil y está bajo gran presión. Es irritable y tiene accesos de ira, con la posibilidad de que sobrevengan neurosis sexuales o molestias cardíacas.

**Interpretación psicológica:** Se halla angustiado por la hostilidad aparente del ambiente. Se siente coartado y sometido a intolerable presión. Es rebelde y se siente de todo lo que

considera como exigencias irrazonables que se le hacen, pero se considera sin fuerzas para controlar la situación e incapaz de protegerse de ella.

**Resumen:** rebelión impotente, (el grupo + es necesario por lo tanto como compensación).

-2-4 0,4% Verde/amarillo. **Interpretación fisiológica:** Tensión y ansiedad que se han originado por un conflicto entre la esperanza y la necesidad, depuse de un gran desengaño.

**Interpretación psicológica:** Decepciones y esperanzas irrealizadas han dado lugar a una incertidumbre ansiosa; al mismo tiempo, duda que las cosas sea mejor en el futuro y en consecuencia pospone las decisiones esenciales. Este conflicto entre la esperanza y la necesidad esta creando una gran tirantez; en vez de resolver este encarándolo para tomar decisiones definitivas, es muy probable que se dedique a la búsqueda de futilidades como escapatoria.

**Resumen:** vacilación frustrada (el grupo + es necesario, por lo tanto como compensación).

-2-5 Verde/violeta. 1,0% **Interpretación fisiológica:** El sentimiento de haber recibido desprecios e incomprensiones se ha convertido en una gran tensión (especialmente en los lugares séptimo y octavo; de un modo mucho menos importantes en los puestos sexto y séptimo).

**Interpretación Psicológica:** Se siente en una posición desagradable; la confianza, el aprecio y la comprensión le son negados y es tratado con una falta de consideración humillante. Juzga que se le ha valorado de un modo inferior al que necesita para su autoestima, y que no hay nada que pueda hacer sobre ello. Esta desanimado por la batalla solitaria que sostiene contra todas las adversidades sin recibir ningún aliento. Se siente desorientado y que en lugar de la admiración que necesita es



siempre mal interpretado. Quiere escapar de esta situación pero no puede encontrar la fuerza mental para tomar la decisión apropiada.

**Resumen:** humillado por falta de aprecio, (el grupo + es necesario, por lo tanto como compensación).

-2-6 Verde/marrón. 0,7% **Interpretación fisiológica:** Un excesivo autodomínio al tratar de ganar la consideración y estima de los demás ha dado lugar de tensión (especialmente en los lugares séptimo y octavo; de un modo mucho menos importante en los puestos sexto y séptimo).

**Interpretación psicológica:** Tiene una necesidad, que todavía no ha sido satisfecha, de asociarse con ellos cuyas normas de vida sean tan elevadas como las suyas y descollar sobre el común de la gente. Esto lo somete a una gran tensión, pero permanece firme en sus actitudes a pesar de la falta de aprecio. Encuentra esta situación incomoda y le gustaría salir de ella, mas evita comprometerse con cualquier juicio. Incapaz de resolverse, por que siempre pospone el tomar las decisiones apropiadas dudando de su capacidad par sostener la aposición que resultaría de ello. Necesita afecto de los demás aceptación de sus deseos y el respeto a sus opiniones hasta que pueda sentirse tranquilo y seguro.

**Resumen:** exigencia terca pero ineficaz de estima, (el grupo + es necesario, por lo tanto como compensación).

-2-7 Verde/negro. 1,7% **Interpretación fisiológica:** Una frustración derivada de restricciones inaceptables sobre su libertad de acción esta produciendo tensión (especialmente en los lugares séptimo y octavo; de un modo mucho menos importante en los puestos sexto y séptimo).

**Interpretación psicológica:** Busca independendencia y estar libre de cualquier restricción y por lo tanto evita obligaciones o todo lo



que pueda ser impedimento. Esta sometido a una gran presión y quiere escapar de ella de modo que pueda obtener lo que necesita, pero le falta con frecuencia la suficiente fortaleza en sus propósitos para tener éxito.

**Resumen:** deseo frustrado de independencia y libertad de acción, el grupo + es necesario por lo tanto como compensación.

---

### -3 Rojo

-3 rojo. 3,4 % **Interpretación fisiológica:** El intento de resistir cualquier estimulación nueva ha resultado en un estado de agitación reprimida y contenida que lo lleva a irritabilidad, accesos de ira e incluso neurosis sexuales. Existe la posibilidad de que se sienta afectado por trastornos cardiacos. (Resulta especialmente significativo en el lugar octavo, pero también lo es en el puesto sexto).

**Interpretación psicológica:** la situación se considera como amenazadora peligrosa. Se violenta ante la idea de que le es imposible alcanzar sus objetivos y se aflige con su sentimiento de impotencia de no solucionarlo. Tiene la sensación de estar solicitado en exceso de estar acosado posiblemente hasta el punto de llegar a una postración nerviosa.

**Resumen:** impotencia, el grupo + es necesario por lo tanto como compensación.

-3-0 Rojo/gris 0,8 %

**Interpretación fisiológica:** El intento de resistir cualquier estimulación nueva ha resultado en un estado de agitación reprimida. Se encuentra impaciente, errática e irritable, con la posibilidad de que se sienta afectado por hipertensión u otros

trastornos cardiacos (especialmente en los lugares primero y octavo, pero también en menor grado en los puestos sexto y séptimo).

**Interpretación Psicológica:** La situación se considera como amenazadora y peligrosa. Se resiente de que todo aquello por lo cual había luchado con tanta intensidad corre peligro de serle arrebatado, y está desesperado porque se considera impotente para impedirlo; teme que va a perderlo todo sin más. Es incapaz de ver la situación objetivamente, y está tan agitado que no puede descansar en sus intentos de adaptar esa amenaza a sus deseos. Tiene la sensación de estar acosado posiblemente hasta el punto de una postración nerviosa.

**Resumen:** agitación desesperada, el grupo + es necesario por lo tanto como compensación.

-3-1 Rojo/azul. 0,2% **Interpretación fisiológica:** El intento de resistir cualquier nueva estimulación, única a la capacidad de ponerse laxo, han resultado en un estado de agitación reprimida y lo han empujado a ir más allá de sus posibilidades. Se encuentra impaciente, irritable y febril con la posibilidad de que se sienta afectado por trastornos cardiacos.

**Interpretación psicológica:** está angustiado por el estado poco satisfactorio de cierta asociación íntima. Se siente incapaz de hacer algo para restablecer la cordialidad y la confianza mutua y considera que está ligado a una situación desdichada de la que no puede escapar.

**Resumen:** angustia originada por desarmonía, el grupo + es necesario por lo tanto como compensación.

-3-2 Rojo/verde. 0,1% **interpretación fisiológica:** Una impotencia agitada y la incapacidad de controlar los acontecimientos lo están sometiendo a una gran tensión. Existe

la posibilidad de que se sienta afectado por trastornos cardiacos y/o espasmos musculares.

**Interpretación psicológica:** esta gravemente angustiado por todo lo que se le presenta como un ambiente hostil. Se siente sometido a una gran presión y manejado contra su voluntad. Es rebelde y se resiente de todo lo que considera como exigencias irrazonables que se le hacen, pero se considera si fuerzas para controlar la situación e incapaz de protegerse de esta de algún modo.

**Resumen:** resentimiento impotente, el grupo + es necesario por lo tanto como compensación.

-3-4 Rojo/amarillo. 1,5% **Interpretación fisiológica:** Existen tensiones, como resultado de frustraciones que lo han llevado a un estado agitado y ansioso.

**Interpretación psicológica:** esta deseoso de causar una buena impresión pero preocupado e inseguro sobre sus probabilidades de éxito. Juzga que tiene derecho a todo lo que puede aspirar, y se vuelve desvalido y angustiado cuando las circunstancias se ponen en contra. Encuentra una nueva posibilidad de fracaso muy perturbadora y esto puede llevar a una postración nerviosa. Se considera a sí mismo como una "víctima" que ha sido mal dirigido y se ha abusado de él; confunde esta presentación con la realidad misma y trata de convencerse de que su fracaso en conseguir posición y reconocimiento es por culpa de los demás.

**Resumen:** autodefensa poco realista, el grupo + es necesario por lo tanto como compensación.

-3-5 Rojo/violeta. 0,8% **Interpretación fisiológica:** Se originan tensiones a causas de la frustración por los intentos fallidos de alcanzar seguridad y comprensión (especialmente en los lugares séptimo y octavo; de modo un mocho mucho menos importante en los puestos sexto y séptimo).

**Interpretación psicológica:** responde a los estímulos externos todo con intensidad, pero encuentra la situación presente frustrante en extremo. Necesita comprensión empática y sensación de seguridad. Está angustiado por su aparente impotencia en alcanzar sus objetivos.

**Resumen:** empatía frustrada, el grupo + es necesario por lo tanto como compensación.

-3-6 Rojo/marrón. 0,7% **Interpretación fisiológica:** Se origina tensión a causa de postración nerviosa o de situaciones tensas sexuales debidas a un excesivo autocontrol (en los lugares séptimo y octavo; menor en los puestos sexto y séptimo).

**Interpretación psicológica:** Se siente poco apreciado y halla su situación presente desagradable. Necesita reconocimiento personal y afecto para compensar la ausencia de otros con un modo de pensar igual al suyo y con quién asociarse para sentirse más seguro. Su autocontrol sensual le impide poder darse con facilidad, pero el aislamiento resultante lo apremia a entregarse y unirse con alguien. Esto lo perturba puesto que considera tales instintos como una debilidad que se debe superar; cree que solo no dejándose arrastrar por ellos puede sostener las dificultades de la situación. Quiere ser considerado como un compañero deseable y ser admirado por sus cualidades personales.

**Resumen:** inseguridad que se origina en la falta de amistades, el grupo + es necesario por lo tanto como compensación.

-3-7 Rojo/negro. 0,9% **Interpretación fisiológica:** Frustraciones causadas por una situación que no se quería han dado lugar a tensión (principalmente los lugares séptimo y octavo; mucho menos en los puesto sexto y séptimo).

**Interpretación psicológica:** se considera aprisionando en una situación desagradable e impotente para solucionarla. Está enojado y disgustado, al mismo tiempo que duda si será capaz de lograr sus objetivos; se siente frustrado casi hasta el punto de postración nerviosa. Quiere escapar, sentirse menos coartado y más libre para tomar sus propias decisiones.

**Resumen:** deseo frustrado de independencia, el grupo + es necesario por lo tanto como compensación.

---

#### -4 Amarillo

-4 Amarillo. 8,6% **Interpretación fisiología:** Existen tensiones, como resultado de frustraciones, que lo han llevado a un estado de agitación (especialmente en el lugar octavo; mucho menos en el puesto sexto).

**Interpretación psicológica:** esperanza irrealizadas le ha llevado a un estado de incertidumbre y aprehensión. Necesita sentirse seguro y evitar cualquier otra decepción; teme ser preterido o perder posición y prestigio. Duda que las cosas le vayan mejor en adelante y esta actitud negativa lo lleva a exigir demasiado; rechaza comprometerse en algo razonable.

**Resumen:** pesimismo agitado; temeroso de perder prestigio, el grupo + es necesario por lo tanto como compensación.

-4-0 Amarillo/gris. 2,1% **Interpretación fisiológica:** Su estado de agitada tensión ha sido el resultado de incertidumbres y preocupaciones sobre oportunidades perdidas (especialmente los lugares séptimo y octavo, mucho menos en el sexto y el séptimo).

**Interpretación psicológica:** Cree que la vida debe proporcionarle más de lo que le ha dado hasta hora, que sus esperanzas y deseos deben realizarse de algún modo; de hecho juzga que estos le deben ser concedidos por completo. La incertidumbre presente le produce gran preocupación y se encuentra en una tensión expectante para no perder ninguna oportunidad. Esta ansioso de evitar más contrariedades y cualquier disminución de posición o prestigio. Intenta asegurarse de que no será despreciado; necesita urgentemente seguridad.

**Resumen:** expectación tensa, el grupo + es necesario por lo tanto como compensación.

-4-1 Amarillo/azul. 0,2% **Interpretación fisiológica:** Decepciones sentimentales han dado lugar a tensión y ansiedad (especialmente en los lugares séptimo y octavo, pero también en los puestos sexto y séptimo).

**Interpretación psicológica:** una asociación sentimental ya no esta desarrollando con suavidad, ha sido profundamente decepcionante y es considerada ahora como un vínculo depresivo. Aunque por una parte querría liberarse del todo de esa unión, por otra sin embargo, no quiere perder nada ni arriesgar su seguridad y ponerse en peligro o ante la posibilidad de una nueva decepción. Estos sentimientos contradictorios lo perjudican de tal modo que trata de suprimirlos con una actitud fría y severa.

**Resumen:** tensión originada por una decepción sentimental. El grupo + es necesario por lo tanto como compensación.

-4-2 Amarillo/verde. 0,2% **Interpretación fisiológica:** Tensión y ansiedad que se ha originado por un conflicto entre la esperanza y la necesidad después de un gran desengaño.

**Interpretación psicológica:** decepciones irrealizadas han dado lugar a una incertidumbre ansiosa; al mismo tiempo duda que las cosas sean mejor en el futuro y en consecuencia pospone las

decisiones esenciales. Este conflicto entre la esperanza y la necesidad esta creando una gran tirantez; en vez de resolver este, encarándolo para tomar decisiones definitivas, es muy probable que se dique a la búsqueda de futilidades como escapatorias.

**Resumen:** vacilación frustrada, el grupo + es necesario por lo tanto como compensación.

-4-3 Amarillo/rojo. 0,9% **Interpretación Fisiológica:** Existen tensiones, como resultado de frustraciones que lo han llevado a un estado agitado y ansioso.

**Interpretación psicológica:** esta deseoso de causar una buena impresión pero preocupado e inseguro sobre sus probabilidades de éxito. Juzga que tienes derecho a todo lo que puedas aspirar, y se vuelve desvalido y angustiado cuando las circunstancias se ponen en su contra. Encuentra una nueva posibilidad de fracaso muy perturbadora y esto le puede llevar a una postración nerviosa. Se considera a sí mismo como una “víctima” que ha sido mal dirigido y se ha abusado de él, confunde esta presentación con la realidad misma y trata de convencerse de que su fracaso en conseguir posición y reconocimiento es por culpa de los demás.

**Resumen:** autodefensa poco realista, el grupo + es necesario por lo tanto como compensación.

-4-5 Amarillo/violeta. 1,2% **Interpretación fisiológica:** Un desengaño lo ha llevado a u estado de susceptibilidad, a un aislamiento coartado de los demás y a un retraimiento en sí mismo (en los lugares séptico y octavo; mucho menos en los puestos sexto y séptimo).

**Interpretación psicológica:** suprime su entusiasmo innato y su naturaleza imaginativa por miedo de que pueda ser arrastrado por ellos y encontrarse persiguiendo solo quimeras. Juzga que ha



sido mal dirigido y se ha abusado de él: se ha retraído para mantenerse precavidamente distante de los demás. Tiene cuidado y observa críticamente los móviles de los que se le acercan para ver si son sinceros: una vigilancia que con facilidad se convierte en suspicacia y desconfianza.

**Resumen:** decepción sentimental que lo lleva a un recelo vigilante de los móviles de los demás, el grupo + es necesario por lo tanto como compensación.

-4-6 Amarillo/marrón. 1,1% **Interpretación fisiológica:** Tensión que resulta del esfuerzo por encubrir la ansiedad y angustia bajo una capa de confianza en sí mismo y despreocupación (principalmente en los lugares séptimo y octavo; mucho menos en los puestos sexto y séptico).

**Interpretación psicológica:** la situación presente es desagradable. Se siente solo e inseguro al mismo tiempo que tiene una necesidad insatisfecha de asociarse con aquellos cuyas normas de vida sean tan elevadas como las suyas, quiere descollar sobre el común de la gente. Esta sensación de aislamiento magnifica y convierte su necesidad en una apetencia compulsiva que resulta sumamente perturbadora a su autosuficiencia debido al dominio de sí que normalmente se impone. Puesto que quiere demostrar la disposición especial de su personalidad trata de suprimir esa necesidad delante de otros y aparenta una actitud de despreocupada confianza en sí mismo para encubrir su temor a comportarse de un modo adecuado, tratando con desprecio a aquellos que critican su conducta. Sin embargo, bajo esa aparente indiferencia, ansia en realidad la aprobación y el aprecio de los demás.

**Resumen:** decepción que lleva a una supuesta indiferencia, el grupo + es necesario por lo tanto como compensación.



-4-7 Amarillo/negro. 3,4% **Interpretación fisiológica:** Tensión que resulta de decepciones y una vigilante autoprotección contra posteriores contrariedades (principalmente en los lugares séptimo y octavo).

**Interpretación psicológica:** esperanzas irrealizadas lo han llevado a una inseguridad y a una tensa vigilancia. Insiste en la libertad de acción y se resiente de cualquier tipo de control que no sea el que el mismo se imponga. Reticente a irse sin algo o abandonarlo; exige seguridad como protección contra posteriores contrariedades o pérdidas de posición y prestigio. Duda que las cosas mejores en el futuro y esa actitud negativa lo lleva a exigir demasiado; rechaza comprometerse en algo razonable.

**Resumen:** vigilante y cauteloso, el grupo + es necesario por lo tanto como compensación.

---

## -5 Violeta

-5 Violeta. 11,0% **Interpretación fisiológica:** Tensión debida a la supresión de la sensibilidad (solamente en lugar octavo; tensión leve si no es clasificado como “ansiedad”).

**Interpretación psicológica:** se recrea en todo lo que es buen gusto, gracioso y sensible, pero mantiene su actitud crítica y rechaza ser arrastrado por el magnetismo de alguien a menos de que se le garantice absoluta genuinidad e integridad. Conserva por lo tanto, un control estricto y vigilante sobre sus relaciones sentimentales puesto que debe conocer con exactitudes en qué

situación se halla. Exige sinceridad total como protección contra su propia tendencia a ser excesivamente confiado.

**Resumen:** correspondencia controlada y analítica.

-5-0 Violeta/gris. 1,7% **Interpretación fisiológica:** Muestra impaciencia y agitación (solamente en los lugares séptimo y octavo; leve si no es clasificado como “ansiedad”).

**Interpretación psicológica:** siente que la vida tiene mucho más que ofrecer y que es imperativo encontrar la asociación responsiva y comprensiva que está buscando; acepta por lo tanto todas las oportunidades que se le presentan. Sin embargo, mantiene su actitud crítica y rechaza ser arrastrado por el magnetismo de alguien, a menos de que se le garantice absoluta genuinidad e integridad. Conserva por lo tanto un control estricto y vigilante sobre sus asociaciones sentimentales puesto que debe conocer con exactitud en qué situación se halla. Exige sinceridad total como protección contra su propia tendencia a ser confiado.

**Resumen:** correspondencia controlada

-5-1 Violeta/azul. 0,9% **Interpretación fisiológica:** Rechaza ponerse laxo o darse por vencido. Mantiene el agotamiento y la depresión bajo control conservándose activo (especialmente en los lugares séptimo y octavo; menos en los puestos sexto y séptimo).

**Interpretación psicológica:** una asociación sentimental es poco satisfactoria; se siente incapaz de cambiarla sin cooperación; la necesidad de comprensión y de concesiones afectivas mutuas continúa sin realizarse. Esto no solo deprime, sino que le vuelve también irritable e impaciente, produciéndole desasoségó y un apremio de escapar de esta situación, ya sea de hecho o al

menos con su imaginación, su capacidad para centrarse puede disminuir.

**Resumen:** desasosiego causado por insatisfacción sentimental, el grupo + es necesario por lo tanto como compensación.

-5-2 Violeta/verde. 0,5% **Interpretación fisiológica:** El sentimiento de haber recibido desprecios e incomprensiones ha convertido en una gran tensión (especialmente en los lugares séptimo y octavo; algo menos en los puestos sexto y séptimo).

**Interpretación psicológica:** se siente una posición desagradable; la confianza, el aprecio y la comprensión le son negados y es tratado con una falta de consideración humillante. Juzga que se lo ha valorado de un modo inferior al que necesita para su autoestima, y que no hay nada que pueda hacer sobre ello. Esta desanimado por la batalla solitaria que sostiene contra todas las adversidades, sin recibir ningún aliento. Se siente desorientado y que en lugar de la admiración que necesita, es siempre mal interpretado Quiere escapar de esta situación pero no puede encontrar la fuerza mental para tomar la decisión apropiada.

**Resumen:** el grupo + es necesario por lo tanto como compensación.

-5-3 Violeta/rojo. 0,3% **Interpretación fisiológica:** Se originan tensiones a causa de la frustración por los intentos fallidos de alcanzar seguridad y comprensión. Su equilibrio nervioso puede resentirse gravemente, existiendo la posibilidad de trastornos cardiacos (especialmente en los lugares séptimo y octavo; algo menos en los puestos sexto y séptimo).

**Interpretación psicológica:** responde a los estímulos externos y quiere experimentarlo todo con la intensidad, pero encuentra la situación presente frustrante en extremo. Necesita comprensión

empática y sensación de seguridad. Esta angustiado por su aparente impotencia en alcanzar sus objetivos.

**Resumen:** frustración sentimental empática, el grupo + es necesario por lo tanto como compensación.

-5-4 Violeta/amarillo. 0,9% **Interpretación fisiológica:** Un desengaño lo ha llevado a un estado de susceptibilidad, a un aislamiento coartado de los demás y a un retraimiento en sí mismo (en los lugares séptimo y octavo; menos, en los puestos sexto y séptimo).

**Interpretación psicológica:** suprime su entusiasmo innato y su naturaleza imaginativa por medio de que pueda ser arrastrado por ellos y encontrarse persiguiendo solo quimeras. Juzga que ha sido mal dirigido y se ha abusado de él; se ha retraído para mantenerse precavidamente distante de los demás. Tiene cuidado y observa críticamente los móviles de los que se acercan para ver si son sinceros: una vigilancia que con facilidad se convierte en suspicacia y desconfianza.

**Resumen:** “gato escaldado, del agua fría huye”; decepción sentimental que lo lleva a un recelo vigilante de los móviles, el grupo + es necesario por lo tanto como compensación.

-5-6 violeta/marrón. 1,0% **Interpretación fisiológica:** Se origina tensión por la incapacidad para mantener relaciones firmes en una condición deseable (solamente es los lugares séptimo y octavo; leve si no se clasifica como ansiedad).

**Interpretación psicológica:** quiere una pareja con quién pueda compartirlo todo en una atmósfera de despejada serenidad, pero su compulsión por demostrar su individualidad lo lleva a adoptar una actitud crítica y exigente. Ello produce discordias y lo lleva a alternar unos periodos de aproximación íntima con otros de alejamiento, de modo que no permite el desarrollo del estado ideal que ansia. A pesar del apremio de satisfacer sus deseos

naturales, se impone un gran autodomínio sobre sus instintos en la creencia de que esto prueba superioridad y lo levanta por encima del común de la gente. Es perspicaz, crítico especial; tiene buen gusto y distinción. Estas cualidades, junto con su tendencia a adoptar sus propios puntos de vista, lo capacitan para juzgar las cosas por sí mismo y expresar sus opiniones con autoridad. Le gusta lo original, lo ingenioso y lo sutil; se esfuerza por asociarse con otros de gustos parecidos que puedan ayudarlo en su desarrollo intelectual. Desea la admiración y el aprecio de los demás.

**Resumen:** distinción intelectual o estética.

-5-7 Violeta/negro. 3,6% **Interpretación fisiológica:** Tensión que resultan de restricciones o limitaciones molestas (solamente si se es clasificado como “ansiedad” en los lugares séptimo y octavo).

**Interpretación psicológica:** se esfuerza por lograr relaciones sinceras, fundadas en la mutua confianza y comprensión. Desea actuar solo en conformidad con sus propias convicciones. Exige libertad para tomar sus decisiones sin interferencias, influencias externas o necesidad de hacer componendas.

**Resumen:** exige independencia y “trata sincero”.

---

## - 6 Marrón

-6 Marrón. 11,7% **Interpretación fisiológica:** Tensión que se origina en la supresión de deseos somáticos o sexuales y la insuficiente consideración por las necesidades orgánicas (solo y específicamente en el lugar octavo, si es clasificado como “ansiedad”).

**Interpretación psicológica:** tiene una necesidad insatisfecha de asociarse con aquellos cuyas normas de vida sean tan elevadas como las suyas; quiere descollar sobre los demás. Este deseo de sobresalir lo aísla e inhibe su disposición para darse libremente. Aunque quiere entregarse y dejarse llevar, considera que ello es una debilidad que debe resistida. Cree que este autocontrol lo eleva sobre el común de la gente y le asegura el reconocimiento de tener una personalidad única y distintiva.

**Resumen:** exige estima de los demás.

-6-0 Marrón/gris. 5,8% **Interpretación fisiológica:** Tensión que se origina de la supresión de deseos somáticos o sexuales y la insuficiente consideración por las necesidades orgánicas (solo y especialmente en los lugares séptimo y octavo, si es clasificado como “ansiedad”).

**Interpretación psicológica:** la situación presente es desagradable. Tiene un deseo insatisfecho de asociarse con aquellos cuyas normas de vida sean tan elevadas como las suyas y descollar sobre el común de la gente. Su control sobre los instintos sensuales limita su capacidad para darse, pero el aislamiento resultante lo apremia a entregarse y buscar la unión con alguien. Esto perturba puesto que considera tales instintos como una debilidad que se debe superar. Cree que solo con un autocontrol permanente puede esperar mantener su actitud de superioridad individual. Quiere ser amado y admirado por sí mismo; necesita atención, reconocimiento y estima de los demás.

**Resumen:** exige estima como si se tratara de un individuo excepcional.

-6-1 Marrón/azul. 0,5% **Interpretación fisiológica:** La insatisfacción sentimental y la falta de aprecio han llevado a una gran tensión y a un autocontrol excesivo (en el lugar séptimo y octavo; menos acentuado en los puestos sexto y séptimo).

**Interpretación psicológica:** juzga que debe recibir colaboración antes de que pueda mejorarse la situación presente. La falta de comprensión y aprecio lo hacen sentir que no existe ninguna ligazón afectiva real, y la insatisfacción da lugar a una susceptible sensibilidad; quiere sentirse más seguro y más tranquilo. Le gustaría romper unas ataduras que ahora considera depresivas y restablecer su propia individualidad. Su autocontrol de los sentidos le impide dar con facilidad, pero el aislamiento resultante lo apremia a entregarse y buscar la unión con alguien. Esto lo perturba puesto que considera tales instintos como una debilidad que se debe superar; cree que solo puede afirmar su propia individualidad con un permanente autocontrol y que solo así puede mantenerse firme por encima de sus dificultades presentes.

**Resumen:** insatisfacción sentimental originada por falta de aprecio y autocontrol desproporcionado, el grupo + es necesario por lo tanto como compensación.

-6-2 Marrón/verde. 0,2% **Interpretación fisiológica:** Un excesivo autodominio al tratar de ganar la consideración y estima de los demás ha dado lugar a tensión (especialmente en los lugares séptimo y octavo, menos acentuado, aunque todavía significativo en los puestos sexto y séptimo).

**Interpretación psicológica:** Tiene una necesidad que todavía no ha sido satisfecha, asociarse con aquellos cuyas normas de vida sean tan elevadas como las suyas y descollar sobre el común de la gente. Esto lo somete a una gran tensión pero permanece firme en sus actitudes a pesar de la falta de aprecio. Encuentra esta situación incómoda y le gustaría salir de ella, más evita comprometerse con cualquier juicio. Incapaz de resolverse por que siempre pospone el tomar las decisiones apropiadas dudando de su capacidad para sostener la oposición que resultaría de ello. Necesita el afecto de los demás, la aceptación



de sus deseos y el respeto a sus opiniones hasta que pueda tranquilo y seguro.

**Resumen:** exigencia terca pero ineficaz de estima, el grupo + es necesario por lo tanto como compensación.

-6-3 Marrón/rojo. 0,6% **Interpretación fisiológica:** Tensión que origina en supresión de deseos somáticos o sexuales y la incipiente consideración por las necesidades orgánicas (especialmente en los lugares séptimo y octavo).

**Interpretación psicológica:** se siente poco apreciado y halla su situación presente desagradable. Necesita reconocimiento personal y afecto para compensar la ausencia de otros modo de pensar igual al suyo y con quién asociarse para sentirse más seguro. Su autocontrol sensual le impide poder darse con facilidad, Pero el aislamiento resultante lo apremia a entregarse y unirse con alguien. Esto perturba pues considera tales instintos como una debilidad que se debe superar: cree que solo de este modo puede sostener las dificultades de la situación. Quiere ser considerado como un compañero deseable y ser admirado por sus cualidades personales.

**Resumen:** inseguridad que se origina en la falta de amistades, el grupo + es necesario por lo tanto como compensación.

-6-4 Marrón/amarillo. 1,3% **Interpretación fisiológica:** Tensión que resulta del esfuerzo por encubrir la ansiedad y angustia una capa de confianza en si mismo y despreocupación (especialmente en los lugares séptimo y octavo; menos acentuado, aunque todavía significa en los puestos sexto y séptimo).

**Interpretación psicológica:** la situación presente es desagradable. Se siente solo e inseguro al mismo tiempo que tiene una necesidad insatisfecha de asociarse con aquellos cuyas



normas de vida sean tan elevadas como las suyas; quiere descollar sobre el común de la gente. Esta sensación de aislamiento magnifica y convierte su necesidad en una apetencia compulsiva que resulta sumamente perturbadora a su autosuficiencia debido al dominio de sí que normalmente se impone. Puesto que quiere demostrar la disposición especial de su personalidad, trata de suprimir esa necesidad delante de otros aparenta una actitud despreocupada confianza en si mismo para encubrir su temor a comportarse de un modo inadecuado, tratando con desprecio a aquellos que critican su conducta. Sin embargo bajo esa aparente indiferencia, ansia en realidad la aprobación de los demás.

**Resumen:** decepción que lleva a una supuesta indiferencia, el grupo + es necesario por lo tanto como compensación.

-6-5 Marrón/violeta. 1,5% **Interpretación fisiológica:** Se origina tensión por la incapacidad para mantener relaciones firmes en una condición deseable (solamente en los lugares séptimo y octavo; leve, si no se clasifica como “ansiedad”).

**Interpretación psicológica:** es sensible y le afecta la nobleza y delicadeza de sentimientos; desea unirse en algún tipo de fusión mística y de armonía erótica. Sin embargo, este deseo permanece sin satisfacer debido a la falta de una pareja adecuada o de condiciones adversas; conserva un control estricto y vigilante sobre sus asociaciones sentimentales puesto que necesita conocer con exactitud en que situación se halla. Es minucioso, esteta y tiene un sentido cultural que le permite formar y expresar su propio gusto y juicio, especialmente en los ámbitos del arte y de la creación artístico. Se esfuerza por asociarse con otros que puedan ayudarlo en su crecimiento intelectual y artístico.

**Resumen:** sensibilidad artística sublimada.

-6-7 Marrón/negro. 5,3% **Interpretación fisiológica:** Tensiones que resultan de restricciones o limitaciones molestas (solamente significativo si es clasificado como “ansiedad” en los lugares séptimo y octavo; de otro, modo de nota solo el deseo normal de independencia).

**Interpretación psicológica:** quiere libertad para seguir sus propias convicciones y principios, para alcanzar respeto como persona por sus propias cualidades. Desea aprovechar todas las oportunidades sin tener que someterse a limitaciones o restricciones.

**Resumen:** deseo de regir su propio destino.

---

## -7 Negro

-7 Negro. 35.1% **Interpretación fisiológica:** Tensión que origina por la intensidad de sentimiento, de esfuerzo, etc. (tal como lo indiquen los otros colores). (Solo resulta especialmente significativo si se clasifica como “ansiedad” en el lugar octavo; de otro modo es normal).

**Interpretación psicológica:** Desea ser independiente, estar desligado de ataduras y libre de cualquier limitación o restricción, excepto aquellas que él mismo imponga por su propia elección y decisión.

**Resumen:** deseo de tener control sobre su propio destino.

-7-0 Negro/gris. 10,5% **Interpretación fisiológica:** Existe una susceptibilidad acentuada a todos los estímulos externos (en los

lugares séptimo y octavo y principalmente cuando es clasificado como “ansiedad”).

**Interpretación psicológica:** quiere superar la falta de sentido de su existencia y la brecha que lo separa de los demás. Cree que la vida tiene mucho que ofrecer y que él puede perder su parte correspondiente si fracasa en hacer el mejor empleo posible de todas las oportunidades. Inconsecuencia persigue sus objetivos con vehemente intensidad y se entrega a ello con profundidad y rapidez. Se siente totalmente competente en cualquier campo al que se dedique; algunas veces puede ser considerado por lo demás como entrometido curioso.

**Resumen:** dedicación intensa.

7-1 Negro/azul. 1,7% **Interpretación fisiológica:** la insatisfacción sentimental ha dado lugar a un deseo susceptible e impaciente de independencia, conduciéndolo a una gran tensión y desasosiego (especialmente en los lugares séptimo y octavo, pero también en los puestos sexto y séptimo).

**Interpretación psicológica:** alguna situación presente o alguna relación es poco satisfactoria, pero se siente incapaz de mejorarla sin colaboración benévola. No quiere exponer su lado más vulnerable y por lo tanto considera inoportuno mostrar afecto o ser demasiado demostrativo. Considera esa asociación como una unión depresiva por que aunque quiere ser independiente y estar libre, no desea arriesgar la pérdida de nada. Todo esto lo lleva a reaccionar con susceptibilidad e impaciencia mientras su apremio para escapar se convierte en un gran desasosiego. La capacidad para concentrarse puede disminuir.

**Resumen:** desequilibrio desasosegado originado por falta de satisfacción afectiva, el grupo + es necesario por lo tanto como compensación.

-7-2 Negro/verde. 0,8% **Interpretación fisiológica:** Una frustración derivada de restricciones inaceptables sobre su libertad de acción esta produciendo tensión (especialmente en los lugares séptimo y octavo, pero también en los puestos sexto y séptimo)

**Interpretación psicológica:** busca independencia y estar libre de cualquier restricción y por lo tanto evita obligaciones o todo lo que pueda ser impedimento. Esta sometido a una gran presión y quiere escapar de ella de modo que pueda obtener lo que necesita, pero le falta con frecuencia la suficiente fortaleza en sus propósitos para tener éxito.

**Resumen:** deseo frustrado de independencia y libertad de acción, el grupo + es necesario por lo tanto como compensación.

7-3 Negro/rojo. 0,7% **Interpretación fisiológica:** Frustraciones causadas por una situación que no se quería han dado lugar a tensión (especialmente en los lugares séptimo y octavo, pero también en los puestos sexto y séptimo).

**Interpretación psicológica:** Se considera aprisionando en una situación desagradable e impotente para solucionarla. Esta enojado y disgustado, al mismo tiempo que duda si será capaz de lograr sus objetivos; se siente frustrado casi hasta el punto de postración nerviosa. Quiere escapar, sentirse menos cortado y más libre para tomar sus propias decisiones.

**Resumen:** deseo frustrado de independencia. El grupo + es necesario por lo tanto como compensación.

-7-4 Negro/amarillo. 2,5% **Interpretación fisiológica:** Tensión que resulta decepciones y una vigilante autoprotección contra posteriores contrariedades (especialmente en los lugares séptimo y octavo, pero también en los puestos sexto y séptimo)

**Interpretación psicológica:** Esperanzas irrealizadas lo han llevado a una inseguridad y una tensa vigilancia. Insiste en la libertad de acción y se resiste de cualquier tipo e control que no sea el mismo se imponga. Reticente a irse sin algo o a abandonarlo; exige seguridad como protección contra posteriores contrariedades o pérdidas de posición y prestigio. Duda que las cosas mejoren en el futuro y esa actitud negativa lo lleva a existir demasiado; rechaza comprometerse en algo razonable.

**Resumen:** vigilante y cauteloso, el grupo + es necesario por lo tanto como compensación.

-7-5 Negro/violeta 3,0% **Interpretación fisiológica:** Tensiones que resulta de restricciones o limitaciones molestas (en los lugares séptimo y octavo, pero principalmente si es clasificado como “ansiedad”).

**Interpretación psicológica:** Es sensible, impresionable e inclinado a dejarse llevar por entusiasmos absorbentes. Busca una situación ideal (irrealizada hasta el momento) que pueda compartir con otro en total acuerdo y mutua profundidad de comprensión. Cree que existe el riesgo de ser explotado si está excesivamente inclinado a confiar en los demás y por lo tanto exige pruebas de sinceridad. Necesita saber con exactitud en qué situación se halla en las relaciones que entable.

**Resumen:** exigencias de independencia compartida.

-7-6 Negro/marrón. 3,5% **Interpretación fisiológica:** Tensiones que resultan de restricciones o limitaciones molestas (en los lugares séptimo y octavo, pero principalmente si es clasificado como “ansiedad”).

**Interpretación psicológica:** Resiste cualquier forma de presión que provenga de los demás e insiste en su independencia como

persona. Quiere determinarse sin interferencias, sacar el mismo conclusiones y tomar sus propias decisiones. Detesta la uniformidad y la mediocridad. Al desear ser considerado como alguien que expresa sus opiniones con autoridad, encuentra difícil reconocer que se ha equivocado y a la vez en algunas ocasiones es reticente a aceptar o comprender los puntos de vista de otros.

**Resumen:** exigencias de independencia y perfeccionamiento.

# **LÁMINA DE LAS FORMAS**

**Mide: Máscaras de la Personalidad**

---

## Forma –

- 0

Esta sobreexcitado o irritado por tensiones enervantes y extenuantes, y querría protegerse de eso para encontrar una distensión interior. Desea todavía emprender algo para superar aquel estado de insatisfacción. Alcanzara una claridad de las relaciones llevando hacia delante la decisión, o bien emprenderá por lo menos algo para cambiar la situación y hacerla más soportable (+).

- 1

No esta satisfecho con la situación actual. Espera que un vinculo pacifico le ofrezca la necesaria quietud, armonía y satisfacción. Del mismo modo, desaprueba las relaciones actuales y piensa que ellas no satisfacen estas exigencias de quietud, armonía y satisfacción. Manifiesta, por eso mismo, reservas respecto de la relación existente, siente que falta resonancia a nivel comprensivo y que no ofrece la necesaria satisfacción afectiva. Querría, por lo tanto, substraerse de la relación, considerada como vincula oprimente, y escapar de esta situación frustrante. Busca todavía un contacto sin exponerse a un vínculo o bien depender íntimamente de eso.

-2

Por las relaciones existentes se siente limitado en su libre desahogo y obstaculizado en la realización de sus deseos y exigencias personales. Toma una actitud defensiva contra esta relación de dependencia. Quiere autoafirmarse para llegar a ser independiente y poder disponer libremente. Persigue con perseverancia y poder su propio objetivo, trata de dominar las dificultades para poder decidir autónomamente y no dejar



someterse a ninguna obligación. Desea una pareja ampliamente comprensiva (+ +).

- 3

No obstante la propia actitud y espontánea alegría de iniciativa de aventura, parece que no puede, por el momento, y por la incorporación de los otros, difundir las propias ideas con el debido éxito. Se desgasta internamente por las resistencias (oposiciones) y opina de manera desanimada por el hecho de que retenga dudas sobre la realización de los objetivos prefijados en base a las circunstancias que se le presentan. Capta que tal situación es muy displacentera y se siente digno de compasión. Por este sentimiento, que puede ser mal entendido, el deseo de confirmación y de participación activa a su aparición es particularmente deseado (+ +).

- 4

Se siente la incertidumbre de lo que ocurrirá en el futuro próximo como una preocupación oprimente. Teme que sus deseos no sean realizados. Es coherente con sus propios derechos y espera que los mismo le sean confirmados y acogidos a través de justas garantías. Querría tener confianza sobre lo que es seguro para tener la sensación de estabilidad, descargándose, por lo tanto, del peso de las preocupaciones y poder sentirse así libre para relaciones futuras.

- 5

Es muy sensible a nivel erótico y estético, y es fácilmente entusiasmable. Se espera, de la relación con la pareja, una comprensión recíproca profunda, una unión gratificante y un acuerdo interior, sencillo y sensible. Es crítico, como respecto a otras relaciones eventuales. Mira el comportamiento de la pareja examinándolo analizando con distancia interior. Quiere ser respetado y ser objeto de atención, de otro modo se siente

fácilmente herido por la baja estima de los otros. Por eso mira y controla la relación con cuidado. En consecuencia, pierde aquella inmediatez espontánea y cordial, y se comporta de manera reservada y a veces obstinada. Manifiesta más reservas hacia las relaciones y mantiene sus propias ideas. Es desdeñoso.

- 6

Esta irritado y cansado por las situaciones poco satisfactorias, las extenuantes tensiones y por los problemas enervantes, y se ve obligado de acuerdo a eventuales relaciones o situaciones – a afirmarse y a imponerse para estar a la altura de cuanto sea le sea requerido. Se encarga, por lo tanto, de sus incomodidades y cede al deseo de goce y placer solo si las circunstancias no piden ninguna autoafirmación.

---

## Forma +

+ 0

Advierte que la situación o la relación existe pide renuncias en medias no previsible y que por lo tanto, importantes necesidades permanecen insatisfechas. Advierte esta desventaja de manera incisiva y teme, bajo estas circunstancias, perder algo de manera insoportable. Esta, por eso actualmente irritado y ha perdido la inquietud y la calma interior. Busca ahora protegerse de estos enojos y turbamientos, extenuantes y enervantes en modo insoportable. Quiere, entonces, destacarse en el límite de lo posible y en la medida en que no entre en algún conflicto.

Espera, de este modo poder ganar otra vez la calma que necesita de manera absoluta, y un equilibrio armónico interior (+ +).

+ 1

Opina que, en base a las actuales circunstancias o relaciones), no es posible un vínculo armónico y una relación interior. Por eso ha perdido la calma y la satisfacción interior y esta de sobremanera susceptible, irritable y deprimido. Siente que este estado insoportable no puede durar y que debe superar esta situación transitoria. Siente el deseo imperioso (urgente) de ser tratado con consideración y de ser tomado en serio. Espera encontrar relaciones que por lo menos le permitan transitoriamente un tiempo sin conflictos y de tranquila estabilidad. Aspira ardientemente a lograr una relación armónica que pueda ser considerada de unión llena de confianza, que tenga como consecuencia un equilibrio interior de las partes y que pueda ser vivida como un vínculo íntimo, satisfactorio (+).

+ 2

Opina que no es posible, en base a determinadas circunstancias o relaciones, conseguir la medida esperada de reconocimiento, valor e importancia. Opina que es humillante combatir para obtener el reconocimiento, una estima adecuada y el tener que defenderse continuamente del rechazo de los demás. Advierte que este estado de tensión interna no puede durar y que por lo contrario, tiene que ser superado y debe tomar una decisión. Tiene por lo tanto el deseo imperioso de hacer, reconocer, garantizar y respetar sus posiciones y las de los demás. Por eso se esfuerza en dominar las exigencias internas y las de los demás. Quiere afirmarse con superioridad en la situación que se le presenta, adquirir el valor necesario y perfilarse con personalidad.

+ 3

Opina que, en base a las circunstancias o relaciones actuales, sería particularmente difícil alcanzar la meta prefija. Opina que este estado es angustiante y extenuante. Se da cuenta de que la autocompasión y pasividad deprimida no conducen hacia adelante y que este estado, como situación transitoria, tiene que ser superado con optimismo vivaz y afirmativo. Busca, por lo tanto, crearse mejores premisas para poder imponer sus ideas bajo mejores condiciones y alcanzar así el objetivo, a través de una disposición de ánimo afirmativo y con iniciativa.

+ 4

Piensa que en base a las circunstancias o relaciones presentes, no existe esperanza alguna de la situación mejore en el futuro. Este estado de inseguridad y de temor le es insoportable; siente que tiene que superar este periodo de transición y que es necesario un cambio de relaciones. Por lo tanto, necesita urgentemente encontrar una solución que conduzca a una liberación y disminución de las preocupaciones en su intensidad. Desea un cambio de las relaciones actuales en otra situación más libre, con mayores posibilidades y mejores premisas (+).

+ 5

Se opone a ceder solamente por pura pasión, por un estímulo atractivo o por ideas fascinadoras a dejarse llevar por las ilusiones y después ser desilusionado por la realidad. Observa los propios sentimientos, los propios comportamientos y la relación con los otros con crítica y viva atención.

Se expresa controlando los sentimientos espontáneos. No logra por lo tanto, manifiesta sus inclinaciones y sentimientos de

manera inmediata y directa. También, en la relación a los demás, tiene comportamiento cauto y vigilante. Examina con vivo cuidado si le es garantizada una relación de plena confianza y si resultan acogidas sus expectativas. Es por eso que difícilmente se instaura una atmósfera distintiva y familiar. También el placer espontáneo de aventura y el de alegría de vivir, sufren. Advierte, por otra parte, que la rigurosa seriedad y la frialdad son el tiempo, una condición no satisfactoria. Tiene por eso el deseo de abrirse en este bloqueo y de dejarse entusiasmar por ideas originales e insólitas, y esta disponible para estímulos alegres.

+ 6

Piensa que no es posible, en las condiciones actuales, satisfacer a voluntad su necesidad de relajación, confort y placentero bienestar, en cuanto la situación exige en medida exagerada un auto confirmación y no admite, de alguna manera, debilidades interiores y autocompasión. Opina que este estado de tensa autoafirmación es, en el tiempo una presión demasiado alto de pagar. Advierte que tiene que ser superado. Tiene necesidad de que le ofrezcan mayor comodidad y placentera satisfacción.

# **LÁMINA DE LOS 4CF**

**Mide: Las aspiraciones motivadas por el autoanálisis**

---

## 4 CF 0

0123 Se cierra a la posibilidad de involucrarse en una relación sentida como subordinación interior. Quiere liberarse de esta y escapar de los problemas. Esta inquieto y a merced de las pulsiones. Espera con ánimo tenso una solución liberadora o una vía de escape que lo alivie.

0132 Se cierra respecto a la posibilidad de una relación vivida como subordinación. Esta insatisfecho y tiene miedo de perder en algo. Quiere liberarse de esta subordinación interior y anhela desarrollarse plenamente para concretizar las posibilidades de vivir distintas experiencias y tener éxito.

0213 Se cierra respecto a la posibilidad de una relación vivida como subordinación, quiere liberarse y volverse independiente. Espera, con ánimo tenso, impresionar con superioridad para hacerse valer y amar.

0231 Se cierra respecto a la posibilidad de una relación vivida como subordinación. Tiene miedo de perder en algo. Quiere volverse independiente y aspira a imponer su necesidad de vivir nuevas experiencias y tener éxito, sin respetar motivos sentimentales en relaciones a otras personas.

0312 Teme a la dependencia en una relación vivida como insatisfactoria. Quiere volverse independiente para poder imponer sus propias exigencias sin respetar a nadie.

0321 Se cierra respecto a la posibilidad de involucrarse en una relación que esta viviendo y sintiendo como dependencia insatisfactoria. Quiere volverse independiente para poder perseguir los objetivos racionales y para imponer sus exigencias, sin tener consideración por una relación que lo involucra de manera profunda.

---

#### **4 CF 1**

1023 Su aspiración a ser fuerte y superior esta fracasada. Las dificultades son sentidas como presiones y tensiones insoportables. Elude el problema y busca una evasión en esperanzas ilusionarías.

1032 Elude las dificultades sentidas como obstáculos e impedimentos para la realización de sus propias intenciones. Tiene la fuerte necesidad de vivir experiencias de manera intensa y desea desenvolverse con éxito.

1203 No esta en condiciones de dominar el exceso de agitación. Esta desesperado y anhela poder evadir una situación que lo atormenta. Quisiera liberarse para encontrar alivio.

1230 Se concentra en una meta prefijada para evitar desilusiones y esfuerzos inútiles. Quiere afirmarse y no dejar que nazca ninguna duda sobre su fuerza y su obstinada voluntad de imponerse.

1302 Esta sobreexcitado, porque las condiciones en que vive son tormentosas y hostiles, y porque tiene necesidad de ser admirado, de seguridad y apreciación.

1320 Quisiera protegerse de experimentar desilusiones y apreciaciones negativas, y cree poder su consolidar su seguridad



afirmándose a si mismo sin sufrir presiones. Necesita ser apreciado.

---

## 4 CF 2

2013 Se siente las restricciones como impedimentos insoportables. Escapa para liberarse de la presión y de las condiciones en que vive. Se abandona a experiencias y fantasías ilusionarías.

2031 Siente las restricciones y los impedimentos como presiones insoportables, y aspira a una forma de vida que sea enriquecedora y llena de experiencias y a un vínculo interior.

2103 Se defiende de aquello que lo estimula y lo agita. Se siente desesperación y agotamiento. Espera algún alivio y una vía de escape liberadora.

2130 Quiere protegerse de las desilusiones y del vacío. Quisiera consagrarse completamente a una tarea y dedicarse con fuerte empeño a una vinculo afectivo. En este fuerte compromiso emocional, desea experimentar una profunda armonía.

2301 Es irritable y excesivamente susceptible debido a sus expectativas no satisfechas. Piensa y procede a su manera, y por eso fácilmente se hiera a su orgullo. Siente los impedimentos para la realización de sus propios objetivos como hecho insostenible y humillante.

2310 Tiene temor al vacío creado por la falta de relaciones y por la situación que siente insegura y no confiable. Vigila en modo tenso, con hipersusceptibilidad y exigente prepotencia, si la gente le responde a la atención pedida y si los otros, con su confianza, le dan seguridad.

---

#### **4 CF 3**

3012 Siente como presión insoportable la dificultad de imponerse contra las circunstancias adversas. Evita las tensiones y busca cuidado por su persona, para lograr un sentido de paz y de seguridad.

3021 No esta en condiciones de imponerse con firmeza y de reafirmar sus exigencias contra las dificultades. Elude las tensiones conflictivas y busca la satisfacción en un bienestar confortable y en una armonía psicológica.

3102 Siente insoportable la situación tormentosa en que se encuentra, sin tener satisfechas sus expectativas y vivir en continuas discusiones. Necesita mucha tranquilidad y satisfacción.

3120 Tiene miedo del vacío generado por la falta de relaciones y por la soledad interior. Tiene la fuerte necesidad de una relación psicológica confiable que garantice una gran devolución de su entrega y una plena satisfacción.

3201 No puede soportar más las discusiones y peleas que lo agotan y atormentan. Esta hipersusceptibilidad y busca resguardo. Necesita calma, atenciones y distensión.

3210 Tiene miedo al vacío creado por la falta de relaciones y por la soledad interior. Busca equilibrio y resguardo en una relación psicológica que le ofrezca seguridad. Espera que le sean satisfechos sus exigentes deseos.

# **LÁMINA DE LAS VARIACIONES DEL AZUL**

**Mide: La Relación de Pertenencia.**

---

## Azul 0

0123 Se cierra respecto a la posibilidad de un vínculo sentido como dependencia no satisfactoria. Se substrahe a una entre psicológica y desea vivir su felicidad sin preocupación, y sin empeñarse de manera oprimente y total.

0132 Se cierra respecto a la posibilidad de una relación que sienta como dependencia insatisfactoria. Escapa a un vínculo psicológico. Se dedica a un interés preferencialmente idealizado y se entrega a eso con encendido entusiasmo.

0213 Escapa de una relación psicológica vivida como desilusión, rechazándolo críticamente. Se cierra frente a la posibilidad de un vínculo sentido como dependencia no satisfactoria. Exige que las propias presencias sean preferencias sean respetadas. Busca encontrar la despreocupación y la independencia proyectando para el futuro.

0231 Se cierra respecto a la posibilidad de entrega a un vínculo afectivo que no satisface a la exigencia de ser estimado y respetado. Frena su fuerte capacidad de entusiasmo para no tener que renunciar a su independencia.

0312 Se cierra respecto a la posibilidad de entregar psicología y mantiene su independencia. Se siente extraño respecto a la relación y exige respeto. Se siente criticando a los otros.

0321 Se cierra respecto a la posibilidad de una entrega psicológica, para mantener su independencia. Necesita gratificación y exige respetó. Sobrevalora las propias ideas y los propios resultados, y respecto a la pareja se comporta en forma despótica.

---

## Azul 1

1023 Se dirige a una relación con una disponibilidad plena de expectativas. Quiere vivir su felicidad despreocupadamente y liberarse de sensación de soledad interior.

1032 Busca no hacer surgir el sentimiento de soledad y de vacío psicológico. Mira a un interés preferencial o a una pareja como una ideal predominante, que le puede dar felicidad y se entrega con apasionado entusiasmo.

1203 Se siente rechazo en su deseo de pertenencia y humillado en su orgullo. Es, por lo tanto, hipersusceptible, fácilmente se siente herido y reacciona – especialmente con los íntimos – con una indignación ofensiva, ignorando el vínculo con la liviandad.

1230 Se entusiasma por un interés preferencial o por una pareja. Lo vive como un ideal predominantemente a través del cual viene acrecentando el sentimiento del propio valor. Pide una afectuosidad sin limitaciones. Vincula a la pareja con atenciones impuestas con autoridad, y lo justifica como una responsabilidad propia respecto al otro.

1302 Se aleja desdeñado y resentido, y quiere ser independiente. Pide ser respetado y tratado dignamente. Argumenta con una aparente objetividad.

1320 Exige una dedicación afectiva y psicológica sin límites. Teme, sin embargo, ser desilusionado y tiene cuidado de no perder el afecto. Se esfuerza por consolidar la propia disposición de ánimo para comportarse como persona independiente. Quiere, sin embargo ser respetado.

---

## Azul 2

2013 Por un lado, querría huir al sentimiento de soledad y tiene necesidad de un vínculo psicológico. Por otro, subsisten reservas respecto a la pareja. Se encuentra, por eso, en un estado de ánimo inestable.

2031 Busca evitar de todas maneras el sentimiento de la extrañeza y la soledad. Tiene la fuerte necesidad de abandonarse completamente y con entusiasmo a un vínculo psicológico y afectivo, de vivirlo como un ideal predominante.

2103 Se siente gravemente desilusionado de un vínculo psicológico. Se aleja para escapar a un estado de agitación tormentosa. Desea liberarse de este vínculo para poder vivir libremente y sin preocupaciones, su propia felicidad.

2130 Tiene la fuerte necesidad de abandonarse completamente, y con entusiasmo a un vínculo psicológico y afectivo y vivirlo como un ideal predominante. Espera de su pareja una afectuosidad sin límites.

2301 Se siente gravemente desilusionado de un vínculo psicológico. Se aleja para escapar de un estado de agitación tormentosa. Quiere volverse independiente para no provocar la propia susceptibilidad y vulnerabilidad.

2310 Exige una dedicación afectiva y psicológica in límites. Teme por eso, ser desilusionado y tiene miedo de no perder el afecto. Se esfuerza con consolidar la propia disposición de ánimo y comportarse como una persona independiente. Es sin embargo

susceptible cuando le son dejados de lado al respeto y la atención requerida.

---

### **Azul 3**

3012 Teme que la pérdida de afecto pueda exponerlo al sentimiento de soledad. Tiene la fuerte necesidad de dedicarse a un vínculo psicológico armónico y despreocupado, y de abandonarse a un sentido de paz y seguridad.

3021 Teme que la pérdida de afecto pueda exponerlo al sentimiento de soledad. Tiene la fuerte necesidad de entregarse a un vínculo psicológico interior y de vivir una unión armónica.

3102 Sufre por falta de un vínculo psicológico satisfecho. Encuentra insoportable tormentoso estado en que se encuentra y desea ardientemente una armonía sin preocupaciones, un sentido de paz y seguridad.

3120 Tiene una fuerte necesidad de dedicarse a un vínculo psicológico interior, del cual poder confiarse y vivir en una unión armónica.

3201 Sufre por un vínculo que lleva en medida insoportable, desilusiones y estado de tormentosa agitación. Se ha vuelto hipersusceptible respecto de esta relación y se protege para encontrar la calma y la distensión necesaria. Desea ardientemente un sentimiento de paz y seguridad.

3210 Tiene un empeñoso deseo de satisfacer la propia necesidad de entrega cariñosa y de armónica protección. Exige una dedicación afectiva y psicológica sin límites, y reaccionaron



susceptibilidad cuando no le es mostrada una atención sin restricciones.

# **LÁMINA DE LAS VARIACIONES DEL VERDE**

**Mide: Valoración del Propio Yo.**

---

## Verde 0

0123 Cree no poder imponerse con la necesaria fuerza de oposición y, por esta inseguridad en sí mismo, esta fácilmente excitable. Necesita estímulos para calmar su estado de excitación. Busca contactos y medios para esparcir la tensión interior y trata de huir de esta problemática para no caer en un resignado relajamiento.

0132 Busca autoafirmarse, tratando de no ceder a deseos que no conducen a su objetivo y evitando cómodos compromisos. Está sin embargo en condiciones de adaptarse con táctica a las circunstancias.

0213 Busca encuentros estimulantes que le susciten un atractivo particular, y que satisfagan sus elevadas y prepotentes exigencias. Por el hecho de que le falta una satisfactoria distensión en los placeres materiales, vuelvan a ser necesarios los estímulos externos para liberar la tensión interna.

0231 Quiere autoafirmarse por medio de la autonomía y la firmeza. Quiere decidir solo poder disponer de sí mismo. Contiene y regula la necesidad y puede renunciar a su satisfacción. No cede a ningún compromiso.

0312 Se esfuerza de una manera tensa para autoafirmarse y dominar la situación. Está también dispuesto a una adaptación táctica cuando se trata de hacer valer los propios objetivos.

0321 Se pone a la defensiva con viva fuerza de voluntad, contra deseos que no conducen a su objetivo y contra las resistencias que encuentra. Quiere autoafirmarse a toda costa; busca no dejarse oprimir por la dificultad y no cede a cómodos compromisos.

---

## Verde 1

1023 Siente la tensión causada por la necesidad como una presión insoportable. Tiene el empuje necesario para satisfacer estas necesidades, para liberarse de las tensiones internas.

1032 Quiere apoyarse en la firmeza y seguridad de sí mismo. Se impone sin obstinarse. Acepta la estimulación y saca la parte más ventajosa de esta.

1203 Quiere liberarse del orden establecido. Exige cosas insólitas y está ávido de encuentros que traigan nuevas sorpresas.

1230 Quiere asumir un punto de vista inequívoco y afirmarse con firmeza para salvaguardar sus intereses y para imponer sus exigencias. Espera además, que otros tomen una determinada posición para saber como están las cosas. Evita lo más que puede las relaciones no comprometidas.

1302 Reprime el miedo a la propia incapacidad y busca sobresalir con prepotencia. La tensión excesiva le hace sentir al orden establecido como insatisfactorio. Quiere preocuparse una estima particular a través de la originalidad, y distinguirse con ideas y opiniones insólitas.

1320 Quiere demostrarse a sí mismo, y a los otros, su propia independencia y originalidad. Está tenso a causa del excesivo esfuerzo por autoafirmarse. Persevera en su propia opinión, es inflexible y lucha por no ser influenciado por nadie.

---

## Verde 2

2013 Subsiste la fuerte tensión creada por las necesidades. Este estado de tensión es sentido como insoportable y agota la fuerza de voluntad. La autoafirmación y la capacidad de resistencia son, por eso, debilitadas.

Es incapaz de una constante tenacidad y de una autorrealización dirigida hacia un objetivo preciso. Desearía no ser molestado y evitar así las oposiciones. Está inseguro de sí mismo e indeciso. Quiere substraerse a los requerimientos de explicaciones y coherencia.

2031 Quiere afirmarse gracias a una decidida toma de posiciones, sin por eso proveer una fuerza de resistencia tenaz y duradera. Desde el momento en que las necesidades de distinción, de bienestar y de satisfacción física están así reguladas, pero no suficientemente satisfechas.

2103 Se emancipa de las convenciones y del orden establecido. Deja en suspenso las decisiones comprometidas para no tener que asumir las responsabilidades de una renuncia. Busca ser original y desea encuentros fuera de lo ordinario.

2130 Quiere afirmarse gracias a una decidida toma de posiciones y no ceder a ninguna influencia. Renuncia, por eso, a la afirmación de sí cuando esto pudiera perjudicar a sus necesidades de satisfacción física y de bienestar.

2301 Se emancipa de las convenciones y del orden establecido. Quiere imponer las propias sensaciones e ideas de modo original y prepotente.

2310 Tiene la sensación de no ser tomado en cuenta y de perderse en cualquier cosa. Se opone a las condiciones externas que le parecen demasiado exigentes, enervantes y

desgastadores, con una voluntad tensa y esforzada de autoafirmarse.

---

### **Verde 3**

3012 No se siente capaz de autoafirmarse en contra de las dificultades y de imponerse contra las resistencias. No provee la fuerza de voluntad y de resistencia necesarias para tener firmeza y perseverancia. Por el contrario, evita comprometerse y busca un estado de satisfacción y de bienestar sin tensiones ni conflictos.

3021 Tiene la necesidad de distensión y no emplea una enérgica fuerza de voluntad para contener las necesidades, regularlas, o bien rechazarlas. No quiere renunciar a la satisfacción y aspira a una estabilidad de las condiciones que le permitan una satisfacción sensual.

3102 Quiere satisfacer las urgentes necesidades de placer material. No está dispuesto a hacer renunciaciones. Siente al orden establecido como un impedimento inhibitorio y quiere abandonarse sin inhibiciones a la satisfacción de estas necesidades fuera de la norma.

3120 Aspira a una estabilidad sin alteraciones que asegure distensiones, bienestar y satisfacción de los placeres materiales.

3201 Quiere satisfacer las imperiosas necesidades de placer material. Honesta dispuesto a adaptarse y renunciar. Rechaza, en cuanto impedimento que inhibe, al orden establecido y busca calmar la tensión interna con la satisfacción de estas necesidades fuera de la norma.

3210 La voluntad de imponer las propias exigencias genera un conflicto enervante frente a la necesidad de adaptarse a las circunstancias. Escapa a las decisiones que le corresponde tomar y se defiende de toda influencia. Evita el problema y se vuelve insensible a esto, siendo empujado por la urgente necesidad de distensión, bienestar y satisfacción física.

# **LÁMINA DE LAS VARIACIONES DEL ROJO**

**Mide: La Energía, pulsionalidad y actividad**

---

## Rojo 0

0123 Esta fácilmente excitable. Necesita de estímulos intensos para satisfacer las acrecentadas exigencias y para aturdir el medio al tedio y a la insatisfacción. Quiere, por eso, agotar las posibilidades de tener experiencias y vivir libremente según sus deseos.

0132 Se espera una visible manifestación de simpatía y de vivaz participación. Encuentra que falta gentileza e interés comprensivo respecto a él. No quiere que nazcan estados de insatisfacción o de aburrimiento. Desarrolla, por eso, su propia actividad; quiere sentir el efecto excitante del éxito y aumentar la intensidad de las experiencias.

0213 Por causa de un estado de insatisfacción esta fácilmente irritable y excitable. Descarga la excitación contenida por medio de urgentes necesidades de ser estimulado. Rechaza, sin críticas, todo lo que obstaculiza su empuje a vivir libremente y como más le gusta.

0231 Se espera una intensa y segura participación por su propia gran actividad. Encuentra que le falta gentileza e interés comprensivo respecto a él. No quiere, por eso, que nazcan estados de insatisfacción y desarrolla intensamente sus demostraciones de interés, la disponibilidad a dejarse fascinar y su propia actividad.

0312 Esta empujando a estar en oposición por el sentimiento de insatisfacción y de repugnancia. Hay peligro de que descargue la excitación espasmódicamente contenida en un exceso de violencia.

0321 Experimentan un intenso rechazo por una situación que no lo satisface. Domina la excitación y se esfuerza por no dejar surgirla irritación. La represión de los impulsos agresivos del



animo le genera, a larga, una atención exagerada por los trastornos físicos y produce una inhibición deprimida.

---

## Rojo 1

1023 Se siente obstaculizado por el hecho de ser inhibido o por estar en una situación desventajosa que lo angustia y se transforma en una tensión insoportable. Tiene, por eso, la fuerte necesidad de evadirse de la situación angustiante en que se encuentra, para poder desarrollarse sin inhibiciones y hacerse valer, y para poder vivir libremente según sus deseos.

1032 Quiere liberarse de las inhibiciones e impedimento, y así poder desarrollar su propia actividad para probar el efecto excitante del éxito y para elevar la intensidad de las experiencias.

1203 Esta sobreexcitado por estados de agitación angustiosos. Quiere escapar de las condiciones desfavorables en que vive, desde el momento en que no esta en condición de resolverlas y su fuerza (energía) de oposición se ha agotado.

1230 Quiere evitar discusiones que lo ponen en agitación. Controla los impulsos instintivos y se opone en actividad con cálculo, dirigiéndola hacia una meta bien definida.

1302 Siente una violenta repugnancia respecto a las tormentosas condiciones en que vive. Busca la manera de denominar la excitación, pero se queda sobreexcitado y agotado y agotado de su fuerza de oposición.

1320 Tiene la sensación de tener que protegerse de tratamientos desventajosos o de la explotación. Siente repugnancia por las presiones del ambiente al que esta sometido. Asume, por eso, una actitud de defensiva y de rechazo. Domina los impulsos de

excitaciones y de agresividad. Pierde la espontaneidad y se vuelve hipersusceptible.

---

## Rojo 2

2013 Tiene miedo de no poder desarrollarse libremente por el hecho de ser inhibido., obstaculizado y de quedarse con necesidades no satisfechas. Tiene empuje para liberarse de inhibiciones impedimentos, de escapar de esta situación coercitiva y esta, por eso, sometido a las pulsiones y es fácilmente flexible.

2301 Se define de lo que lo obstaculiza en su necesidad de tener experiencias. Quiere desarrollarse plenamente en paz y gracias a la propia actividad.

2103 Esta sobreexcitado y agotado por estados de agitación tormentosa. Esta todavía fácilmente excitable y es empujado por el miedo de no lograr asimilar las experiencias.

2130 Quiere tener experiencias de manera intensa y ser activo. Entretanto, busca por eso una tranquila estabilidad y quiere evitar caer en un estado de excitación e irritación por causa de discusiones o de tensiones.

2301 No es capaz de salir de una situación insatisfactoria y tormentosa. Esta sobreexcitado. Por eso, contiene la excitación para no desahogar su repugnancia y no caer en un agotamiento deprimido.

2310 Domina la excitación para no desahogar su repugnancia, y para evitar posibles contrastes y tensiones insoportables.

---

## Rojo 3

3012 Se siente obstaculizado y ahogado por las circunstancias. Quiere esquivar las discusiones y las tensiones. Desea ardientemente atenciones por su salud y un placentero bienestar.

3021 Se siente obstaculizado y ahogado por las circunstancias. Querría impedirse de tener que provocar discusiones y evitar así la tensión. Quiere que sus peticiones fueran accedidas de manera pacífica. Desea ardientemente estabilidad, tranquilidad y bienestar.

3102 No se siente en condición de soportar, a la larga, una situación tormentosa. Siente que el mundo le pide más de lo que puede entregar; está sobreexcitado y agotado. Desea ardientemente atenciones por salud y bienestar.

3120 Desea que sus peticiones fueran accedidas de manera pacífica. No quiere exponerse a estados de agitación. Necesita estabilidad, tranquilidad y bienestar.

3201 Encuentra insoportable su condición tormentosa. Siente que a él se le pide injustamente más de cuanto puede entregar. Está sobreexcitado y da las espaldas repugnando esta situación. Desea ardientemente atenciones y referencias por su salud y bienestar.

3210 Está sobreexcitado por el estado insatisfactorio en que se encuentra. Pretende que le hagan atenciones especiales. Tiene un fuerte empuje para satisfacer sus necesidades, encontrar tranquilidad y distensión.

# **LÁMINA DE LAS VARIACIONES DEL AMARILLO**

**Mide: Desbloqueo tensional, Relación con el  
ambiente. Esperanzas.**

---

## Amarillo 0

0123 Encuentra la situación insatisfactoria. Aspira a una nueva solución que debería traerle alivio y ofrecer un desarrollo liberador. Esta excitado a causa de la tensión determinada por la espera.

0132 Dado que falta una relación sentimental en la cual sea satisfecha la necesidad de un placer duradero y de una calidad ternura, subsiste el miedo de dejar escapar las ocasiones de satisfacción. Espera, en pensión, una nueva ocasión para poder vivir libre y sin impedimentos la alegría de la experiencia placentera.

0213 Rechaza la situación insatisfactoria en que vive y se comporta de modo tenso y críticamente distanciado. Teme ser tratado desventajosamente o explotado, y por eso avanza en crítica reserva. Aspira un cambio de la relación para tener claridad y para encontrar soluciones.

0231 Permanece insatisfecha la necesidad de una cálida ternura y de un placer duradero y por eso subsiste el miedo de dejar escapar las ocasiones de satisfacción y de perder algo. Emplea, por lo tanto, el cálculo o una táctica receta para poder vivir la alegría de las experiencias agradables.

0312 Se siente expuesto a una falta de comprensión que lo lastima y la siente como un frío rechazo, un abuso. Se extraña y se protege en un estado vigilante tensión, de crítica incomprensiva o de ataque irrespetuoso.

0321 Teme que las críticas y/o rechazos lo pongan en una situación de desventaja, o que también las propias exigencias le sean descuidadas. Se protege, por lo tanto, es un estado de vigilante tensión usando una hábil táctica para defenderse de todo daño de los propios intereses.

---

## Amarillo 1

1023 Querría liberarse de las inhibiciones internas y externas, encontrar un contacto sin obstáculos con el ambiente y desarrollarse libremente, disfrutando de nuevas posibilidades de tener experiencias.

1032 Tiene el fuerte deseo de un contacto sin barreras ni reservas. Por eso, participa con gran interés y se alegra por las experiencias agradables.

1203 Respecto a una relación experimenta un malestar paralizante e insoportable. Presenta, por lo tanto, críticas reservas y quiere mantenerse a distancia para preocuparse caridad y alivio, y para encontrar una solución liberadora.

1230 Quiere defenderse de las obstinaciones negativas, de desilusiones y del aislamiento y saborear la alegría de sensaciones y experiencias tentadoras. Se asegura la realización de sus deseos y necesidades, con una táctica calculadora.

1302 Esta disgustado por una relación y se extraña. Presenta críticas reservas, y permanece frío y distante.

1320 Se comporta prudentemente por miedo de desilusiones. Se distancia para protegerse de las críticas o los rechazos. Se encierra por el miedo de evaluaciones negativas y frías, de críticas ofensivas, y para no abandonarse a esperanzas ilusionarías.

---

## Amarillo 2

2013 Aspira a liberarse de una situación angustiante y desagradable, y espera una gentileza comprensiva y una benevolencia y respetuosa.

2031 Tiene deseo de lograr relaciones armónicas, carentes de inhibiciones y distorsiones, y de tener experiencias agradables.

2103 Renuncia para huir de un malestar paralizante y procurarse alivio. Espera una solución liberadora en una gentileza comprensiva y una benevolencia respetuosa.

2130 No quiere hacer nacer el sentimiento de vacío y de soledad. Aspira a una relación armónica y privada de distorsiones, y no quiere renunciar a experiencias placenteras ni a los propios intereses.

2301 Tiene la sensación de ser tratado de un modo humillante. Esta disgustado, susceptible y vulnerable, y se protege con vigilante atención de cada falta de atención posible, en relación a él.

2310 Presenta críticas reservas para protegerse de las ilusiones y para no exponerse a una mortificante, ni a un frío rechazo.

---

## Amarillo 3

3012 Desea ardientemente recibir ternura y querría abandonarse a los placeres para poder olvidar, en un bienestar regenerarte, la sensación de vacío de las relaciones y la de ser tratado con desprecio. Desea ardientemente una benevolencia respetuosa.

3021 Necesita una relación armónica, sin barreras ni obstáculos, para poder abandonarse con tranquilidad y sin inhibiciones a un placentero bienestar de los sentidos.

3102 Se siente disgustado y apático con respecto a una situación desagradable. Desea ardientemente poder sentirse a sus anchas, rodeado de ternura, de comprensión y de cuidados.

3120 Desearía abandonarse a un bienestar placentero y olvidar la sensación del vacío de las relaciones y la de ser descuidado con desprecio.

3201 Se siente apático, disgustado y desea ardientemente sentirse a sus anchas rodeado de ternura, de cariño y de atenciones. Esta, sin embargo, hipersuceptible por el miedo de experimentar desilusiones y, por eso, esta fácilmente vulnerable.

3210 Se abandona a la autocompasión por el hecho de que sus expectativas están defraudadas y, también, por ser descuidado con desprecio. Desea ardientemente abandonarse a un tierno y placentero bienestar.



**ASPECTOS PROFUNDOS DE LA  
PERSONALIDAD  
(FRUSTRACIÓN/  
COMPENSACIÓN)  
LECTURA DEL CUBO.**

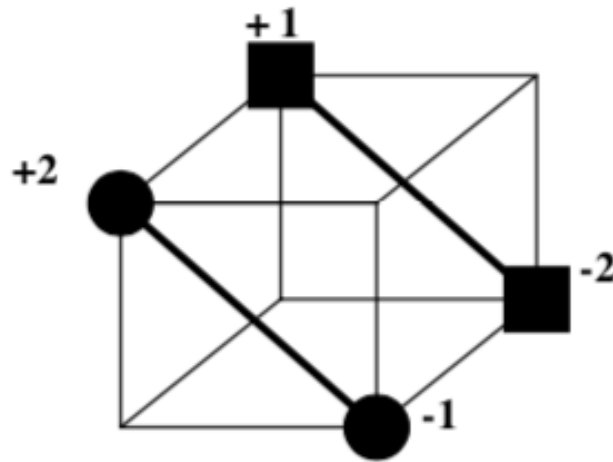

## **[+ 1] FRUSTRACION EN EL AMBITO ORAL**

Carencia de la experiencia de la relación afectiva primaria. Inseguridad y desconfianza en sí mismo y en los otros. Incapacidad de establecer lazos afectivos profundos. Incapacidad de entrega confiada, de clama y de satisfacción. Rechazo a los contactos emocionales existentes y/o de los intereses profesionales.

Frustración del sentido de “pertenencia”.

**(-1)** La necesidad frustrada es reprimida y se impide tomar conciencia de esta frustración.

Miedo a la dependencia, al debilitamiento del YO y a una restricción depresiva de los espacios vitales.

## **(+2) COMPENSACION EN EL AMBITO ANAL**

Compensación de la necesidad frustrada de establecer lazos afectivos profundos y de poder realizar una entrega confiada...con un encierro egocéntrico y autista en una forma narcisista;.....con exasperación de la necesidad de “poseer” y de asegurar al propio YO una condición de fuerza, estabilidad y cohesión,...con exaltación de la exigencia de ser “constante”, intransigente, fiel a si mismo y a los propios principios, sin aceptar la intervención de otros el compromiso;...con la voluntad

de imponerse frontalmente a si mismo y a los otros, de imponer normas morales a los otros, de impresionar.

**[-2]** Ansiedad debida a la incapacidad para desbloquear la tensión...a una situación de auto-coacción a causa de la limitación, de la subordinación, del aislamiento. Fuerte componente obsesivo. Perfeccionismo. Rigidez.

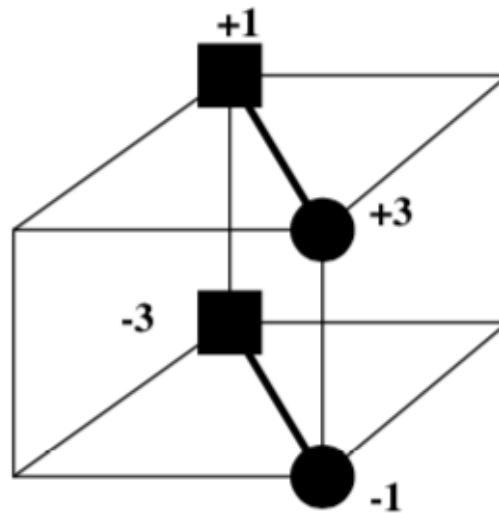

---

## [ + 1] FRUSTRACION EN EL AMBITO ORAL

Carencia de la experiencia de la relación afectiva primaria.  
Inseguridad y desconfianza en sí mismo y en los otros.  
Incapacidad de establecer lazos afectivos profundos. Incapacidad de entrega confiada, de calma y de satisfacción.

Rechazo a los contactos emocionales existentes y/o de los intereses profesionales.

Frustración del sentido de “pertenencia”.

**(-1)** La necesidad frustrada es reprimida y se impide tomar conciencia de esta frustración.

Miedo a la dependencia, al debilitamiento del YO y a una restricción depresiva de los espacios vitales.

## **(+3) COMPENSACION EN EL AMBITO GENITAL**

Compensación de la necesidad frustrada de contacto afectivo profundo y de entrega confiada... con la exaltación de la necesidad de autonomía, de la impulsividad, de la voluntad, de la actitud agresiva;... con la exaltación del deseo de todas aquellas

cosas que ofrecen intensidad de vida y plenitud de experiencia...con la exaltación del impulso a la actividad, la lucha, la competencia, el erotismo, la creatividad audaz.

Compensación de la ausencia de gratificación en el área de la experiencia afectiva del “pasado” (azul), con la exaltación de la actitud agresiva en el presente rojo (rojo).

La energía se utiliza exclusivamente en el logro de estos objetivos...

**[-3]** Ansiedad debida a la sobreexcitación, al hecho de tener que responder a autoexigencias exageradas, dirigidas a compensar aquello que no se puede compensar.

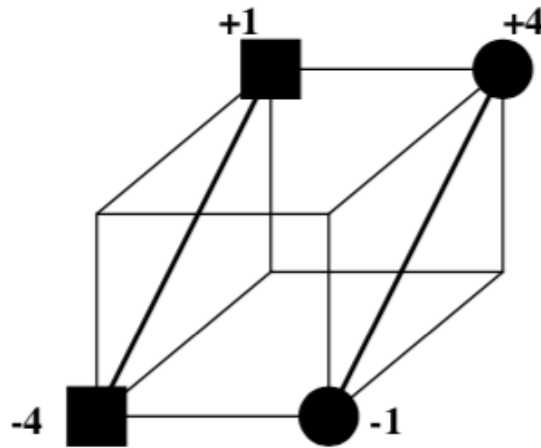

---

## **[+ 1] FRUSTACION EN EL AMBITO ORAL**

Carencia de la experiencia de la relación afectiva primaria.  
Inseguridad y desconfianza en sí mismo y en los otros.  
Incapacidad de establecer lazos afectivos profundos. Incapacidad de entrega confiada, de calma y de satisfacción.

Rechazo a los contactos emocionales existentes y/o de los intereses profesionales.

Frustración del sentido de “pertenencia”.

**(- 1)** La necesidad frustrada es reprimida y se impide tomar conciencia de esta frustración.

Miedo a la dependencia, al debilitamiento del YO y a una restricción depresiva de los espacios vitales.

## **(+ 4) COMPENSACION EN EL AMBITO VISUAL**

La falta de cualidad, intensa y durabilidad esta compensada con la cantidad, extensión y variabilidad de los contactos interpersonales y de los intereses. Dispersión superficial...con evitación de los compromisos profundos. Incapacidad de tolerar la frustración del deseo, búsqueda de estímulos capaces de proveer un desbloqueo inmediato de la tensión-energía acumulada; la energía fluye libremente y se dispersa excitada sin meta.

Búsqueda de soluciones nuevas...cambio por el cambio.  
Facilidad para proyectarse en el ambiente y a ser condicionado por la dinámica ambiental. Permeabilidad y sugestionabilidad.

**[-4]** Ansiedad debida a la carencia de estabilidad, a la dispersión de la energía vital, a la pérdida de la propia identidad por la excesiva tendencia a identificarse con el medio ambiente.  
Dependencia.

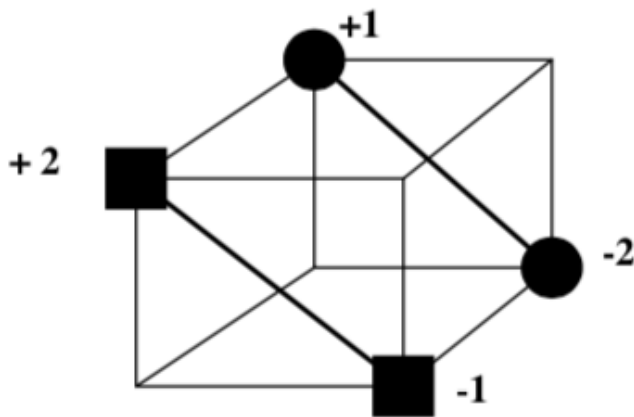

## **[+2] FRUSTACION EN EL AMBITO ANAL**

Frustración de la necesidad de proveerse de un referente estable y bien equilibrado...de la actitud confiada y afectivamente válida en la confrontación consigo mismo.

Frustración de la necesidad de “poseer” y de construirse a través de la posesión una seguridad; de asegurar al propio YO una condición de la estabilidad, de fuerza y de cohesión estable...una identidad sólida y autónoma, independiente de los acontecimientos del medio ambiente; una constante autoconciencia. Frustración de la necesidad de ser constante, de tener capacidad, de “insistir” y de afirmación interior en las confrontaciones consigo mismo y con los demás, de perseverar, de resistir los cambios.

**(-2)** La necesidad frustrada es reprimida y se impide tomar conciencia de esta frustración.

Temor al aislamiento y a la imposibilidad de dar salida a la tensión interior del YO. Miedo a la limitación, a la subordinación y a una situación de autocoacción.

## **(+1) COMPENSACION EN EL AMBITO ORAL**

Compensación de la necesidad frustrada de construirse un referente propio, estable y bien equilibrado...una actitud confiada y efectivamente válida en la confrontación consigo mismo...una



identidad estable y autónoma...con la ligazón y el retorno a una posición dependiente, afectivamente primitiva... con la búsqueda de la estabilidad y de un contacto afectivo de tipo oral, asumiendo dicho contacto de un modo pasivo “receptivo” masoquista...con el encierro en espacios cerrados y protectores.

**[-1]** Ansiedad debida a la carencia de autoconfianza, a un debilitamiento depresivo del YO, a la carencia de las posibilidades de desarrollarse, a exigencias orales exaltadas y nunca satisfechas suficientemente, a la dependencia, al estrechamiento de los espacios vitales.

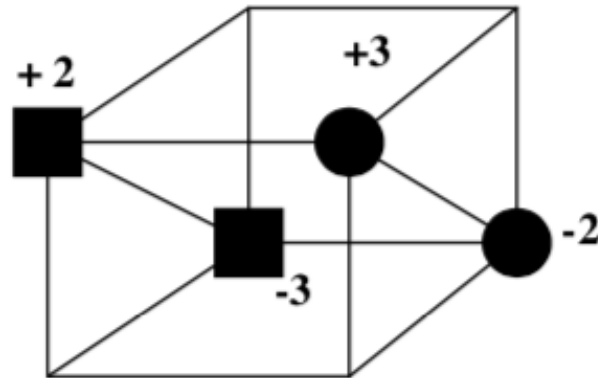

---

## **[+2] FRUSTACION EN EL AMBITO ANAL**

Frustración de la necesidad de proveerse de un referente estable y bien equilibrado...de la actitud confiada y afectivamente valida en la confrontación consigo mismo.

Frustración de la necesidad de “poseer” y de construirse a través de la posesión una seguridad; de asegurar al propio YO una condición de la estabilidad, de fuerza y de cohesión estable...una identidad sólida y autónoma, independiente de los acontecimientos del medio ambiente; una constante autoconciencia. Frustración de la necesidad de ser constante, de tener capacidad, de “insistir” y de afirmación interior en las confrontaciones consigo mismo y con los demás, de perseverar, de resistir los cambios.

**(-2)** La necesidad frustrada es reprimida y se impide tomar conciencia de esta frustración.

Temor al aislamiento y a la imposibilidad de dar salida a la tensión interior del YO. Miedo a la limitación, a la subordinación y a una situación de autocoacción.

### **(+3) COMPENSACION EN EL AMBITO GENITAL**

Compensación de la necesidad frustrada de construirse un referente estable y bien equilibrado...una actitud confiada y afectiva valida en la confrontación consigo mismo... una identidad estable y autónoma...con la exaltación de la impulsividad de la voluntad, de la actitud agresiva...con la exageración del deseo de todas aquellas cosas que ofrecen intensidad de vida y plenitud de experiencia...con la exageración del impulso la acción a la lucha, a la competencia, al erotismo, a la productividad audaz, como una búsqueda de verificación de la propia identidad y del propio valor

**[-3]** Ansiedad causada por sobreexcitación, por el hecho de tener que responder a las exageradas autoexigencias, destinadas a compensar aquello no puede ser compensado.

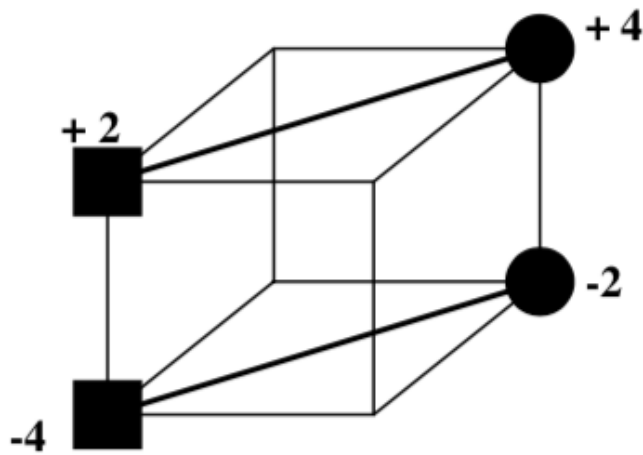

---

## **[+2] FRUSTACION EN EL AMBITO ANAL**

Frustración de la necesidad de proveerse de un referente estable y bien equilibrado...de la actitud confiada y afectivamente válida en la confrontación consigo mismo.

Frustración de la necesidad de “poseer” y de construirse a través de la posesión una seguridad; de asegurar al propio YO una condición de la estabilidad, de fuerza y de cohesión estable...una identidad sólida y autónoma, independiente de los acontecimientos del medio ambiente; una constante autoconciencia. Frustración de la necesidad de ser constante, de tener capacidad, de “insistir” y de afirmación interior en las confrontaciones consigo mismo y con los demás, de perseverar, de resistir los cambios.

**(-2)** La necesidad frustrada es reprimida y se impide tomar conciencia de esta frustración.

Temor al aislamiento y a la imposibilidad de dar salida a la tensión interior del YO. Miedo a la limitación, a la subordinación y a una situación de autocoacción.

## **(+4) COMPENSACION EN EL AMBITO VISUAL**

Compensación de la necesidad frustrada de construirse un referente estable y bien equilibrado...una actitud confiada y afectivamente valida en la confrontación consigo mismo... una identidad estable y autónoma...con la acentuación de la necesidad de proyectarse en el ambiente y hacia el futuro en un mundo de “esperas ilusionarías” ...con una actitud de búsqueda continua y de total identificación con modelos ambientales cambiantes...con la búsqueda de estímulos capaces de producir un desbloqueo inmediato de la tensión, a causa de la incapacidad de tolerar la frustración del deseo, con la búsqueda continua de soluciones nuevas y con la adhesión sin crítica a los cambios.

**[-4]** Ansiedad debida a la falta de estabilidad, a la pérdida de la propia identidad. Excesiva permeabilidad al ambiente. Sugestionabilidad. Dependencia.

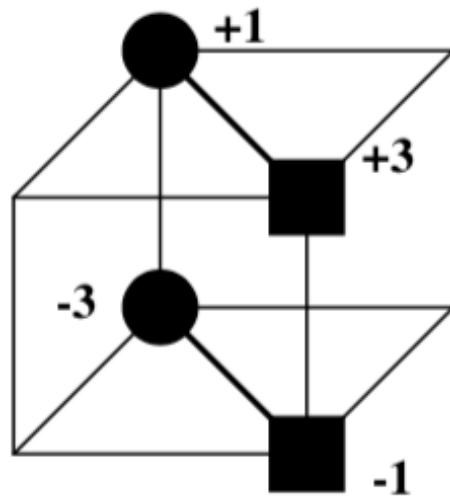

---

### **[+3] FRUSTRACION EN EL AMBITO GENITAL**

Frustración de la necesidad de autonomía; de la necesidad de dominar las dinámicas ambientales.

Frustración de la necesidad de acumular energía y tensión excitada de la voluntad (por la baja tolerancia a la frustración), para destinarlas a la conquista activa de metas autónomas y significativas propuestas por el YO. Frustración de los impulsos a la acción, a la lucha, a la competencia, a la productividad audaz, al erotismo, a la agresividad. Frustración de la necesidad de vivir intensamente de vida y de plenitud de experiencias.

**(-3)** La exigencia frustrada es reprimida y se impide la conciencia de su frustración. Temor a la sobreexcitación, a tener que enfrentar exigencias y ansiedad por una sensación de menoscabo de la energía del YO.

### **(+1) COMPENSACION EN EL AMBITO ORAL**

Compensación de la necesidad frustrada de vivir, de un modo agresivo y conquistador, una vida intensa y rica de experiencias en el presente...con ligazón y retorno a una posición afectiva dependiente y primitiva (pasado)...asumiendo un rol pasivo, "receptivo", masoquista...con el encierro en espacios cerrados y protegidos de los estímulos medio ambientales.

**[-1]** Ansiedad debida a la carencia de estímulos, a un debilitamiento depresivo del YO, a la imposibilidad de desarrollarse autónomamente, a exigencias orales exaltadas y nunca satisfechas suficientemente.

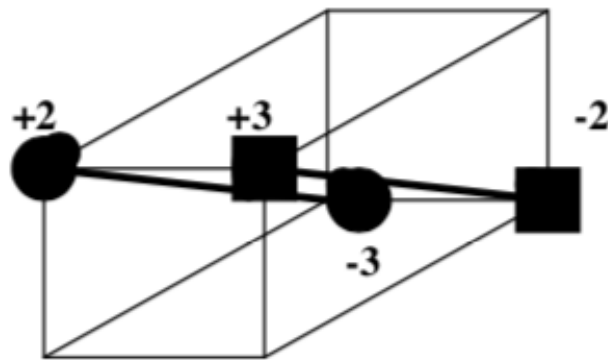

### **[+3] FRUSTRACION EN EL AMBITO GENITAL**

Frustración de la necesidad de autonomía; de la necesidad de dominar las dinámicas ambientales.

Frustración de la necesidad de acumular energía y tensión excitada de la voluntad (por la baja tolerancia a la frustración), para destinarlas a la conquista activa de metas autónomas y significativas propuestas por el YO. Frustración de los impulsos a la acción, a la lucha, a la competencia, a la productividad audaz, al erotismo, a la agresividad. Frustración de la necesidad de vivir intensamente de vida y de plenitud de experiencias.

**(-3)** La exigencia frustrada es reprimida y se impide la conciencia de su frustración. Temor a la sobreexcitación, a tener que enfrentar exigencias y ansiedad por una sensación de menoscabo de la energía del YO.

### **(+2) COMPENSACION EN EL AMBITO ANAL**

Compensación de la necesidad frustrada de autonomía, de conquista de metas significativas, de dominio sobre las dinámicas medio-ambientales...con el encierro egocéntrico y autista en una forma narcisista y estática de autorreferencia, de autoeficiencia...con la exageración del deseo de “poseer” y de asegurar el propio YO una condición de fuerza, de estabilidad de cohesión...con la exageración de la necesidad de ser “constante”, intransigente, fiel a si mismo y a los propios, sin aceptar



mediadores o compromisos...con la voluntad de imponerse frente a uno mismo y los demás, de hacer prevalecer a cualquier precio las opiniones propias, de impresionar.

**[-2]** Ansiedad debida a la incapacidad de desbloquear la tensión...a una situación de auto-coacción...al miedo a la imitación, a subordinación, al aislamiento.

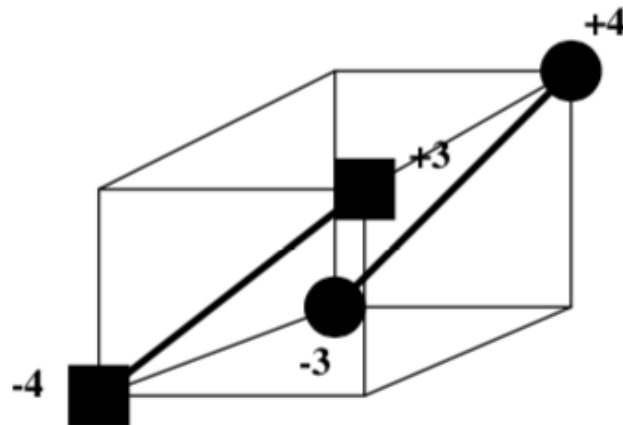

---

### **[+3] FRUSTRACION EN EL AMBITO GENITAL**

Frustración de la necesidad de autonomía; de la necesidad de dominar las dinámicas ambientales.

Frustración de la necesidad de acumular energía y tensión excitada de la voluntad (por la baja tolerancia a la frustración), para destinarlas a la conquista activa de metas autónomas y significativas propuestas por el YO. Frustración de los impulsos a la acción, a la lucha, a la competencia, a la productividad audaz, al erotismo, a la agresividad. Frustración de la necesidad de vivir intensamente de vida y de plenitud de experiencias.

**(-3)** La exigencia frustrada es reprimida y se impide la conciencia de su frustración. Temor a la sobreexcitación, a tener que enfrentar exigencias y ansiedad por una sensación de menoscabo de la energía del YO.

### **(+4) COMPENSACION CON EL AMBITO VISUAL**

Compensación de la necesidad frustrada de autonomía, de la conquista activa de metas significativas, de dominio sobre las dinámicas medio-ambientales, de erotismo activo y gratificante.

Con la acentuación de la exigencia de proyectarse en el medio ambiente y hacia el futuro en un mundo de “esperas ilusionarías”...con una actitud de continua búsqueda y de total identificación con modelos ambientales cambiantes...con la búsqueda continua de estímulos capaces de producir un desbloqueo inmediato de las tensiones...La energía no se acumula, si no que fluye libremente, excitada y sin meta.

**[-4]** Ansiedad debida a la falta de estabilidad, a pérdida de la propia identidad. Excesiva permeabilidad al ambiente. Sugestionabilidad, dependencia.

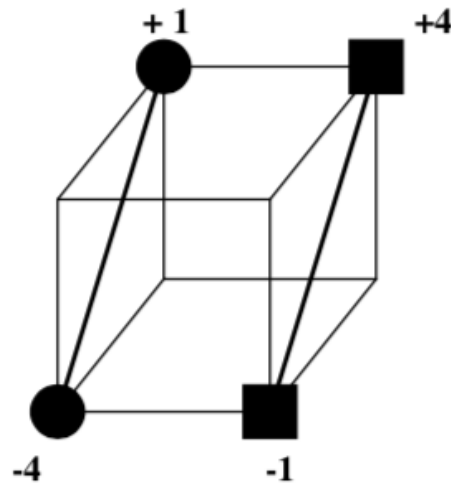

## **[+4] FRUSTRACION EN EL AMBITO VISUAL**

Frustración de la necesidad de agrandar los espacios vitales, de ampliar contactos interpersonales, los intereses, las posibilidades de experiencia. Frustración de la necesidad de desbloquear las tensiones a través de estímulos adecuados. Frustración de la necesidad de contactos de comunicación. Sentimiento de aislamiento y de ser dejado fuera.

Frustración de la necesidad de desarrollo, de cambio, de “abrirse”. Esperanzas ilusorias. Visión pesimista del futuro.

**(-4)** La necesidad frustrada es reprimida y se impide la conciencia de su frustración. Temor a lo abierto, de perderse y de perder, de los cambios, del futuro.

## **(+1) COMPENSACION EN EL AMBITO ORAL**

Compensación de la necesidad frustrada de abrirse, ampliar los espacio vitales, de extender el contacto y la comunicación...con ligazón y vuelta al pasado, los espacios cerrados y protegidos, a un contacto afectivo de tipo oral, primario: asumiendo su rol pasivo, “receptivo”, masoquista.

Búsqueda de la seguridad en la dependencia y de la calma que se obtiene aislándose de los estímulos medio-ambientales. Defensas de tipo depresivo.

**[-1]** Ansiedad debida a la falta de estímulos, a un debilitamiento depresivo del YO, a la privación de la posibilidad del desarrollo, y a las exigencias orales excesivas y nunca satisfechas suficientemente.

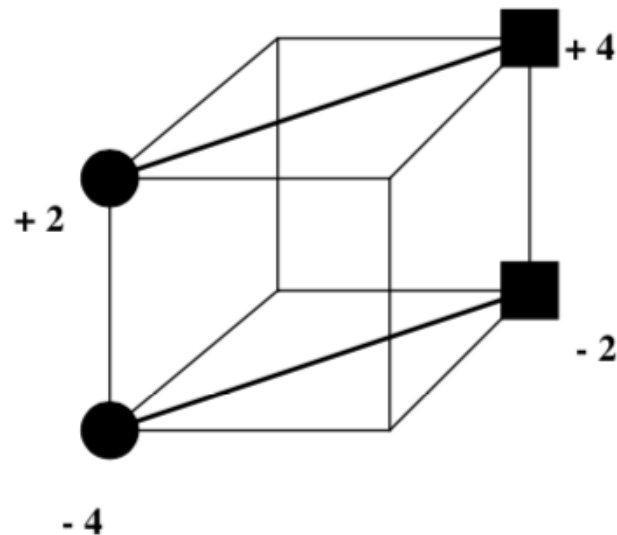

---

### **[+ 4] FRUSTRACION EN EL AMBITO VISUAL**

Frustración de la necesidad de agrandar los espacios vitales, de ampliar los contactos interpersonales, los intereses, las posibilidades de experiencia. Frustración de la necesidad de desbloquear las tensiones a través de estímulos adecuados. Frustración de la necesidad de contactos y de comunicación. Sentimientos de aislamiento y de ser dejado afuera.

Frustración de la necesidad de desarrollo, de cambio, de “abrirse”. Esperanzas ilusionarías. Visión pesimista del futuro.

**(-4 )** La necesidad frustrada es reprimida y se impide la conciencia de su frustración. Temor a lo abierto, de perderse y de perder, de los cambios, del futuro.

### **(+ 2) COMPENSACION EN EL AMBITO ANAL**

La compensación se busca en el encierro egocéntrico y autista, en una forma narcisista y estática de autorreferencia, de autosatisfacción, de autosuficiencia...con la exacerbación de la necesidad de poseer y de asegurar al propio YO, una condición de fuerza, de estabilidad de cohesión...con la exageración de la exigencia de ser “constante”, intransigente, fiel a si mismo y a los

propios principios, sin aceptar mediadores o compromisos...con una exaltación de la voluntad de imponerse de un modo desafiante a si mismo y a los otros, de hacer prevalecer a cualquier precio las propias opiniones, de moralizar a los demás, de impresionar.

**[-2]** Ansiedad debida a la incapacidad de desbloquear las tensiones...a una situación de autocoacción...al miedo a la limitación, a la limitación, a la subordinación, al aislamiento.

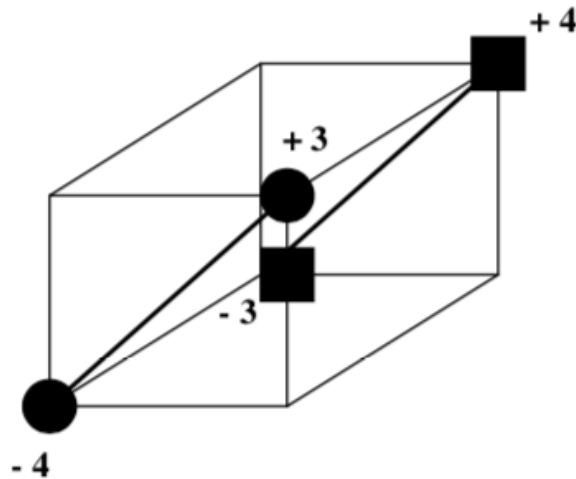

---

### **[+4] FRUSTRACION EN EL AMBITO VISUAL**

Frustración de la necesidad de agrandar los espacios vitales, de ampliar los contactos interpersonales, los intereses, las posibilidades de experiencia. Frustración de la necesidad de desbloquear las tensiones a través de estímulos adecuados. Frustración de la necesidad de contactos y de comunicación. Sentimientos de aislamiento y de ser dejado afuera.

Frustración de la necesidad de desarrollo, de cambio, de “abrirse”. Esperanzas ilusorias. Visión pesimista del futuro.

**(+4)** La necesidad frustrada es reprimida y se impide la conciencia de su frustración. Temor a lo abierto, de perderse y perder, de los cambios, del futuro.

### **(+3) COMPENSACION DEL AMBITO GENITAL**

Compensación de la necesidad frustrada de apertura, de ampliar los pasos vitales, de extender el contacto y la comunicación...con la exaltación de la necesidad de autonomía, de la impulsividad, de la voluntad de conquista, de la necesidad de éxito, de dominio, de la excitación del deseo.



Compensación de la visión pesimista del futuro con la orientación agresiva en el presente.

La búsqueda de intensas-especialmente con excesos sexuales-es vista como un medio para huir del sentimiento de desilusión y de aislamiento.

**[-3]** Ansiedad debida a la sobreexcitación, al hecho de tener que responder a las autoexigencias exageradas, destinadas a compensar aquello que no se puede compensar (carencia de contacto y comunicación).

# **AMBIVALENCIAS**

---

## **± 1 AMBIVALENCIA EN EL AMBITO ORAL**

Actitud ambivalente y conflictiva para enfrentar las necesidades propias de este ámbito.

Las necesidades en este ámbito son muy conscientes y presionantes, pero su satisfacción encuentra grandes resistencias en la personalidad.

La necesidad de ligazón afectiva presiona, pero su satisfacción es tomada como una restricción de la autonomía del YO, como una restricción de los espacios vitales, como privación de una mas amplia posibilidad de experiencia.

Las necesidades de entrega confiada, de clama y satisfacción es temida por ser considerada productora de una posición depresiva.

Existe la necesidad de romper los contactos emocionales o los intereses profesionales insatisfactorios, pero hay fuerte resistencia a romperlos por temor a perder la seguridad, el sentimiento de “pertenencia” y el punto de apoyo seguro (aunque sea satisfactorio).

### **AZUL:**

Percepción sensorial : Dulzura

Contenido emocional : Ternura

Órgano : La piel

El eczema y el acné pueden asociarse con contactos afectivos insatisfactorios que suponen o deberían suponer ternura, amor, afecto intimo, como la familia, el amor de los jóvenes y el matrimonio.

---

## **+ 2 AMBIVALENCIA EN EL AMBITO ANAL**

Actitud ambivalente y conflictiva para enfrentar las necesidades propias de este ámbito.

Existe la necesidad de constancia, de firmeza, de resistencia a los cambios.

Existe la necesidad de una constante autoconciencia, de dominio, de autoafirmación (entendida como crecimiento de la seguridad o de la autoestima).

Necesidad de “control” sobre el medio ambiente, sobre los estímulos externos. Necesidad de imponer las propias opiniones.

La satisfacción de estas necesidades es tímida por la resistencia que podría encontrar en el ambiente, por la tensión continua que habría que soportar, lo que determina una tendencia a la renuncia, a perder, a dejarse dominar fatalmente por los acontecimientos.

### **VERDE:**

Percepción sensorial : Restricción

Contenido emocional : Orgullo

Órganos : Musculatura lisa involuntaria.

Úlcera gástrica y dificultades digestivas se asocian muy a menudo con posibilidad de perder la posición o de fracasos personales.

---

### **± 3 AMBIVALENCIA EN EL AMBITO GENITAL**

Actitud ambivalente y conflictiva para enfrentar las necesidades propias de este ámbito.

Existe la necesidad de obtener resultados, de obtiene éxito; la necesidad de intensidad de vida y de plenitud de las experiencias.

Necesidad de vitalidad y de poder, desde la potencia sexual hasta el servicio de los cambios revolucionarios.

La satisfacción de estas necesidades es temida por cuanto es vista como fuente de sobreexcitación irritante y potencialmente debilitadora, o se le teme como una simple comprobación, en los hechos, de la propia inadecuación o también por que se siente que el ambiente es peligroso y esta fuera del propio control.

#### **ROJO:**

Percepción sensorial : Apetito

Contenido emocional : Deseo

Órganos : Músculos estriados y voluntarios, sistemas nerviosos simpático, órganos de la reproducción.

Acompañan a menudo al rechazo del rojo debilitamiento físico y nervioso, los desordenes cardiacos, y la perdida de la potencia y del deseo sexual.

---

## **± 4 AMBIVALENCIA EN EL AMBITO VISUAL**

Disposición ambivalente y conflictiva para enfrentar las necesidades propias de este ámbito.

Necesidad de postergar para preocuparse de la relajación, evitando las preocupaciones y las responsabilidades, necesidad de liberarse de un conflicto, necesidad de impulsarse hacia adelante, hacia lo nuevo, hacia aquello que aun esta por desarrollarse, aquello que aun no se ha conformado.

Estas necesidades pueden encontrar una resistencia para su satisfacción, por que las desilusiones anteriores han producido la necesidad de no exponerse a nuevas...perdidas y desilusiones.

### **AMARILLO:**

Percepción sensorial : Agudeza

Contenido emocional : Esperanza y optimismo

Órganos : Sistema nervioso simpático y para-simpático

# **CONFLICTOS**

**(Tendencias profundas y espontáneas de la persona, y  
sus aspiraciones condicionadas por las  
circunstancias actuales)**

## CONFLICTO EN EL ÁMBITO ORAL (1)

### LÁMINA 4CF/ DIAGONAL LÁMINA DEL AZUL

3/0

3/1

2/0

<b>4 CF</b>	1	1		
<b>AZUL</b>			1	1

La persona tiende a buscar protección, amparo, una tranquilidad armoniosa. A pesar de ello, a un nivel más profundo hay susto o temor a la involucración, por miedo al debilitamiento del yo y para no depender psicológicamente. Esto hace que no todos los vínculos afectivos lleguen a ser profundos.

Índice de poca empatía.

Si la persona tiene pareja, suele buscarla con idealizaciones, pero luego escapa porque se siente ahogado.

### LÁMINA 4CF/ DIAGONAL LÁMINA DEL AZUL

0/3

1/3

0/2

<b>4 CF</b>			1	1
<b>AZUL</b>	1	1		

La persona orienta sus esfuerzos a escapar de la calma y la tranquilidad, pero a nivel más profundo tiene una fuerte necesidad de buscar protección y vínculos, demandando una fuerte pertenencia y seguridad. Escapa de la relación porque tiende a involucrarse demasiado.



Constituye un índice Oral de inmadurez afectiva. Conflicto contradependiente. El color que compensa en la lámina 4 CF tiende a resolver este conflicto.

## CONFLICTO EN EL ÁMBITO ANAL (2)

### LÁMINA 4CF/ DIAGONAL LÁMINA DEL VERDE

3/0

3/1

2/0

<b>4 CF</b>	2	2		
<b>VERDE</b>			2	2

La persona tiene una autoimagen muy disminuida, con baja autoestima, sentimientos de insuficiencia, pero busca mostrarse hacia afuera como si tuviera mayor autovaloración de sí misma. Tiene un yo inflado. Es insegura pero necesita mostrarse segura.

Índice de alta inseguridad.

Si el violeta está en la zona de indiferencia, implica una mayor tendencia al egocentrismo.

### LÁMINA 4CF/ DIAGONAL LÁMINA DEL VERDE

0/3

1/3

0/2

<b>4 CF</b>			2	2
<b>VERDE</b>	2	2		

Siente una profunda necesidad de ser considerado por los demás, pero esta es inhibida en su expresión externa. Su demanda de alto reconocimiento se "achica" al enfrentar al mundo externo, ocasionada probablemente por una experiencia traumática en la historia personal del individuo o por consecuencia de la educación familiar. Tiene "las alas cortadas".

0/3 y 1/3 constituyen índices narcisistas más profundos que manifiestos.

## CONFLICTO EN EL ÁMBITO GENITAL (3)

### LÁMINA 4CF/ DIAGONAL LÁMINA DEL ROJO

3/0

3/1

2/0

<b>4 CF</b>	3	3		
<b>ROJO</b>			3	3

Estado de agotamiento profundo y susto a las experiencias intensas, pero a la vez busca y desea vivir intensamente. Es una fuerte sobreexigencia, un sentirse obligado a una fuerte actividad, probablemente por influencia de la enseñanza familiar o búsqueda desmedida del ideal del yo.  
Índice de fuerte riesgo de peligro psicofisiológico.

### LÁMINA 4CF/ DIAGONAL LÁMINA DEL ROJO

0/3

1/3

0/2

<b>4 CF</b>			3	3
<b>ROJO</b>	3	3		

La persona tiende a vivir sus pulsiones con intensidad, pero actualmente está fuertemente inhibida, quizá por normas educacionales o un superyó rígido.  
Índice de inhibición neurótica.

## CONFLICTO EN EL ÁMBITO VISUAL (4)

### LÁMINA 4CF/ DIAGONAL LÁMINA DEL AMARILLO

3/0

3/1

2/0

<b>4 CF</b>	4	4		
<b>AMARILLO</b>			4	4

La persona muestra una disponibilidad a los contactos interpersonales que es menor que lo que realmente es a un nivel más profundo. Índice de superficialidad en las relaciones.

### LÁMINA 4CF/ DIAG. LÁMINA DEL AMARILLO

0/3

1/3

0/2

<b>4 CF</b>			4	4
<b>AMARILLO</b>	4	4		

La disponibilidad a los contactos interpersonales está inhibida, quizá por traumas y/o situaciones de rechazo. Por ello, la persona busca no exponerse a ese tipo situaciones.